

National University  
Zaporizhzhia Polytechnic



Національний університет  
«Запорізька політехніка»

Введено в дію наказом ректора  
НУ «Запорізька політехніка» /  
Put into effect by the order of the Rector  
of the National University «Zaporizhzhia Polytechnic»  
від / dated . .2026 р. №  
Ректор / Rector  
\_\_\_\_\_Віктор ГРЕШТА / Victor GRESHTA

**ЕКОНОМІКА ПРАЦІ ТА HR-ТЕХНОЛОГІЇ /  
LABOR ECONOMICS AND HR TECHNOLOGIES**

**ОСВІТНЬО-ПРОФЕСІЙНА ПРОГРАМА /  
EDUCATIONAL AND PROFESSIONAL PROGRAM**  
**рівень вищої освіти – перший /  
level of higher education – first**

<b>галузь знань</b>	С Соціальні науки, журналістика, інформація та міжнародні відносини	<b>Field of Knowledge</b>	C Social Sciences, Journalism, Information and International Relations
<b>Спеціальність</b>	С1 Економіка та міжнародні економічні відносини (за спеціалізаціями)	<b>Specialty Specialization (Subject Specialization, Type)</b>	C1 Economics and International Economic Relations (by specialization)
<b>спеціалізація (предметна спеціальність, вид)</b>	С1.01 Економіка		C1.01 Economics
<b>освітня кваліфікація</b>	Бакалавр з економіки та міжнародних економічних відносин	<b>Educational Qualification</b>	Bachelor of Economics and International Economic Relations
<b>професійна кваліфікація</b>		<b>Professional Qualification</b>	

**ID:00000**

Схвалено вченою радою НУ «Запорізька політехніка» /  
Approved by the Academic Council National University  
«Zaporizhzhia Polytechnic»  
(протокол / minutes № від / dated . .2026 р.)  
Голова вченої ради / Chair of the Academic Council  
\_\_\_\_\_Володимир БАХРУШИН/Volodymyr BAKHRUSHYN

## ПРЕАМБУЛА / PREAMBLE

Освітньо-професійна програма (ОПП) «Економіка праці та HR-технології» розроблена на основі Національної рамки кваліфікацій, що була затверджена постановою Кабінетом міністрів України від 23 листопада 2011 р. № 1341 «Про затвердження Національної рамки кваліфікацій» <https://zakon.rada.gov.ua/laws/show/1341-2011-%D0%BF#Text>, з урахуванням окремих положень Стандарту вищої освіти України за спеціальністю 051 «Економіка» галузі знань 05 «Соціальні та поведінкові науки» для першого (бакалаврського) рівня вищої освіти (Наказ МОН України від 13.11.2018. № 1244)

<https://mon.gov.ua/storage/app/media/vishcha-osvita/zatverdzeni%20standarty/2021/07/28/051-Ekonomika-bakalavr.28.07-1.pdf>

та Методичних рекомендацій щодо відповідності освітніх програм спеціальностям, за якими здійснюється підготовка здобувачів вищої освіти, та деталізованим галузям Міжнародної стандартної класифікації освіти ISCED-F 2013 (Наказ МОН України від 31.12.2025. № 1734)

The educational and professional program (EPP) "Labor Economics and HR Technologies" was developed on the basis of the National Qualifications Framework, which was approved by the Resolution of the Cabinet of Ministers of Ukraine dated November 23, 2011 No. 1341 "On Approval of the National Qualifications Framework" <https://zakon.rada.gov.ua/laws/show/1341-2011-%D0%BF#Text> and taking into account certain provisions of the Standard of Higher Education of Ukraine in the specialty 051 "Economics" of the field of knowledge 05 "Social and Behavioral Sciences" for the first (bachelor's) level of higher education (Order of the Ministry of Education and Science of Ukraine dated November 13, 2018 No. 1244).

<https://mon.gov.ua/storage/app/media/vishcha-osvita/zatverdzeni%20standarty/2021/07/28/051-Ekonomika-bakalavr.28.07-1.pdf>

and Methodological recommendations on the compliance of educational programs with the specialties in which higher education applicants are trained, and with the detailed branches of the International Standard Classification of Education ISCED-F 2013 (Order of the Ministry of Education and Science of Ukraine dated December 31, 2025. No. 1734)

## **РОЗРОБЛЕНО / DESIGNED**

### *Керівник робочої групи / Head of the project team:*

ЛІСНІЧЕНКО Маргарита, кандидат економічних наук, доцент, доцент кафедри економіки та митної справи Національного університету «Запорізька політехніка» / LISNICHENKO Marharyta, Candidate of Economic Sciences (PhD), Associate Professor of the Department of Economics and Customs of National University Zaporizhzhia Polytechnic;

### *Члени робочої групи / Project team members:*

БІЛЕНКО Олена, кандидат економічних наук, доцент, доцент кафедри економіки та митної справи Національного університету «Запорізька політехніка» / BILENKO Olena, Candidate of Economic Sciences (PhD), Associate Professor of the Department of Economics and Customs of National University Zaporizhzhia Polytechnic;

КАРПЕНКО Андрій, доктор економічних наук, професор, професор кафедри економіки та митної справи Національного університету «Запорізька політехніка», директор ГС «Запорізький кластер «Інжиніринг-Автоматизація-Машинобудування» / Karpenko Andrii, Doctor of Economics, Professor, Professor of the Department of Economics and Customs of National University Zaporizhzhia Polytechnic, Director of the PU “Zaporizhzhia Cluster “Engineering-Automation-Machinery” (NGO);

СОКОЛОВ Андрій, кандидат наук з державного управління, доцент, завідувач кафедри економіки та митної справи Національного університету «Запорізька політехніка» / SOKOLOV Andrii, Candidate of Sciences in Public Administration (PhD), Associate Professor, Head of the Department of Economics and Customs of National University Zaporizhzhia Polytechnic;

ВАСИЛЬЄВА Олена, доктор економічних наук, професор, декан факультету бізнес-технологій та економіки, професор кафедри економіки та митної справи Національного університету «Запорізька політехніка» / VASYL'YEVA Olena, Doctor of Economics, Professor, Dean of Business Technologies and Economics Faculty, Professor of the Department of Economics and Customs of National University Zaporizhzhia Polytechnic.

### *Представники стейкхолдерів/ Stakeholder representatives:*

## ЛИСТ ПОГОДЖЕННЯ / APPROVAL SHEET

освітньо-професійної (освітньо-наукової) програми / educational and professional (educational and scientific) program

### ПОГОДЖЕНО / APPROVED

на засіданні кафедри / at the meeting of the department Економіка та митна справа / Economy and customs

Протокол / Minutes № \_\_\_\_

від / from \_\_\_\_\_ 2026 р.

Завідувач кафедри / Head of the Department

\_\_\_\_\_ Андрій СОКОЛОВ /  
Andrii SOKOLOV

Науково-методичною комісією факультету бізнес-технологій та економіки /  
Scientific and Methodological Commission of Faculty of Business Technologies and Economics

Протокол / Minutes № \_\_\_\_

від / from \_\_\_\_\_ 2026 р.

Голова науково-методичної комісії факультету бізнес-технологій та економіки / Chair of the Scientific and Methodological Commission of Faculty of Business Technologies and Economics

\_\_\_\_\_ Олена ВАСИЛЬЄВА /  
Olena VASYL'YEVA

Керівник навчального відділу / Head of the Academic Department

\_\_\_\_\_ Віталій ШИРОКОБОВОКОВ /  
Vitaly SHYROKOVOKOV

### ПОГОДЖЕНО / APPROVED

Голова науково-методичної ради НУ «Запорізька політехніка» / Chair of the Scientific and Methodological Council of NU "Zaporizhzhia Polytechnic"

\_\_\_\_\_ Руслан КУЛИКОВСЬКИЙ /  
RUSLAN KULYKOVSCIY

# 1. ПРОФІЛЬ ОСВІТНЬОЇ ПРОГРАМИ / PROFILE OF THE EDUCATIONAL PROGRAMME

<b>1.1 Загальна інформація/ General information</b>		
<b>Повна назва закладу вищої освіти та навчального підрозділу / Full name of higher education institution and faculty / educational and scientific institute</b>	Національний університет «Запорізька політехніка» / кафедра «Економіка та митна справа»	National University "Zaporizhzhia Polytechnic" / Department of Economics and Customs
<b>Офіційна назва освітньо-професійної (освітньо-наукової) програми / Official name of the Educational and Professional (or Educational and Scientific) Program</b>	Економіка праці та HR-технології	Labor economics and HR technologies
<b>Галузь знань / Field of Knowledge</b>	С Соціальні науки, журналістика, інформація та міжнародні відносини	C Social Sciences, Journalism, Information and International Relations
<b>Спеціальність / Specialty</b>	С1 Економіка та міжнародні економічні відносини (за спеціалізаціями)	C1 Economics and International Economic Relations (by specialization)
<b>Рівень вищої освіти / Level of Higher Education</b>	НПК України – 6 рівень, QF-EHEA – перший цикл; EQF-LLL - 6 рівень	NQF of Ukraine – 6 level, QF-EHEA – 1 cycle EQF-LLL – 6 level
<b>Ступінь вищої освіти / Degree of Higher Education</b>	перший	first
<b>Освітня кваліфікація / Educational Qualification</b>	бакалавр з економіки та міжнародних економічних відносин	Bachelor of Economics and International Economic Relations
<b>Тип освітньої програми / Type of the Educational Programme</b>	освітньо-професійна	educational and professional
<b>Тип диплому / Type of diploma</b>	диплом бакалавра, одиничний	Bachelor's diploma, Single diploma
<b>Кількість кредитів ЄКТС, необхідних для виконання цієї програми / Number of ECTS credits required for the completion of this programme</b>	240 кредитів ЄКТС,	240 credits ECTS
<b>Форми здобуття освіти за цією освітньою програмою та розрахункові строки виконання освітньої програми за кожною з них / Forms of study under this educational programme and the expected duration of its completion for each of them</b>	Очна, розрахунковий строк виконання освітньої програми - 3 роки 10 місяців. Заочна, розрахунковий строк виконання освітньої програми - 3 роки 10 місяців	full-time, standard time to completion – 3 years 10 months; part-time, standard time to completion – 3 years 10 months
<b>Вимоги до осіб, які можуть розпочати навчання за програмою / Requirements for individuals eligible to commence the program</b>	перший (бакалаврський) рівень вищої освіти	Bachelor's degree
<b>Інформація про акредитацію / Accreditation information of the educational programme</b>	Акредитацію ОПП заплановано у 2029-2030 навчальному році.	Accreditation of the EPP is planned for the 2029-2030 academic year.
<b>Мова(и) викладання / Language(s) of instruction</b>	українська	Ukrainian
<b>Інтернет-адреса розміщення освітньої</b>	<a href="https://catalogop.zp.edu.ua/Ed">https://catalogop.zp.edu.ua/Ed</a>	<a href="https://catalogop.zp.edu.ua/E">https://catalogop.zp.edu.ua/E</a>

<p>програми / URL of the educational programme</p>	<p><a href="http://uProgs.php">uProgs.php</a></p>	<p><a href="http://duProgs.php">duProgs.php</a></p>
<p><b>1.2 Цілі освітньої програми / Objectives of the educational programme</b></p>		
<p>Зробити достойний внесок у розвиток Української держави й суспільства, Південно-Східного регіону України шляхом підготовки компетентних фахівців, здатних розв'язувати складні спеціалізовані задачі та практичні проблеми у сфері економіки праці та HR-технологій, завдяки реалізації таких цілей:</p> <p>1. Сформувати високоосвічених і національно свідомих фахівців у галузі економіки праці та HR-технологій, здатних аналізувати й ефективно використовувати людський капітал, приймати обґрунтовані рішення у сфері соціально-трудова відносин, застосовувати сучасні HR-технології, а також сприяти підвищенню продуктивності праці, розвитку зайнятості та зміцненню соціально-економічного потенціалу держави і регіону.</p> <p>2. Сприяти формуванню у здобувачів здатності забезпечувати соціально-економічну ефективність, безпеку та сталий розвиток трудових процесів, враховуючи сучасні виклики ринку праці, демографічні зміни, міграційні процеси, розвиток цифрової зайнятості та нових форм організації праці, а також необхідність розвитку людського капіталу України.</p> <p>3. Інтегрувати результати фундаментальних і прикладних економічних досліджень, сучасні досягнення у сфері економіки праці, HR-технологій та аналітики даних, а також інноваційний досвід професійних спільнот і стейкхолдерів в освітню програму з метою формування сучасного освітнього середовища, орієнтованого на розвиток аналітичного мислення і здатності до вирішення складних професійних завдань із дотриманням принципів академічної доброчесності.</p> <p>4. Забезпечити умови для всебічного розвитку особистості здобувачів шляхом впровадження студентоцентрованого підходу, розвитку індивідуальних освітніх траєкторій, активізації академічної мобільності, використання цифрових освітніх платформ, а також підвищення мотивації та залученості здобувачів через партнерство зі стейкхолдерами та професійними спільнотами, що формують здатність до командної роботи, комунікації та безперервного професійного розвитку.</p>	<p>To make a worthy contribution to the development of the Ukrainian state and society, the South-Eastern region of Ukraine by training competent specialists capable of solving complex specialized tasks and practical problems in the field of labor economics and HR technologies, through the implementation of the following goals:</p> <p>1. To form highly educated and nationally conscious specialists in the field of labor economics and HR technologies, capable of analyzing and effectively using human capital, making informed decisions in the field of social and labor relations, applying modern HR technologies, and contributing to increasing labor productivity, developing employment, and strengthening the socio-economic potential of the state and the region.</p> <p>2. To promote the formation of the ability of applicants to ensure socio-economic efficiency, safety and sustainable development of labor processes, taking into account modern challenges of the labor market, demographic changes, migration processes, the development of digital employment and new forms of labor organization, as well as the need to develop the human capital of Ukraine.</p> <p>3. Integrate the results of fundamental and applied economic research, modern achievements in the field of labor economics, HR technologies and data analytics, as well as the innovative experience of professional communities and stakeholders into the educational program in order to form a modern educational environment focused on the development of analytical thinking and the ability to solve complex professional tasks while adhering to the principles of academic integrity.</p> <p>4. Provide conditions for the comprehensive development of applicants' personalities by implementing a student-centered approach, developing individual educational trajectories, activating academic mobility, using digital educational platforms, as well as increasing the motivation and involvement of applicants through partnerships with stakeholders and professional communities that form the ability for teamwork, communication, and continuous professional development.</p>	

## Опис предметної області / Description of the field of study

**Об'єкт вивчення та/або діяльності:** економічні системи, процеси, явища, відносини, політики та поведінка суб'єктів соціально-економічної діяльності на мікро-, мезо-, макро- та мега- рівнях.

**Теоретичний зміст предметної області:** теорії, поняття, принципи, концепції мікро-, мезо-, макро-, міжнародної економіки та міжнародних економічних відносин, соціально-економічний розвиток та поведінка суб'єктів економічної діяльності.

**Методи, методики та технології:** кількісні та якісні методи аналізу економічних систем і процесів, методи економіко-математичного моделювання і прогнозування, дизайн-мислення, методики експертного оцінювання, візуалізації даних, інформаційні технології, застосування яких забезпечує вирішення практичних завдань у сфері економіки та міжнародних економічних відносин.

**Інструменти та обладнання:** інформаційно-комунікаційні системи, прилади, обладнання, цифрові платформи, інструментарій штучного інтелекту, хмарні сервіси та спеціальне програмне забезпечення.

**Object of study and/or activity:** economic systems, processes, phenomena, relationships, policies and behavior of socio-economic actors at the micro-, meso-, macro- and mega-levels.

**Theoretical content of the subject area:** theories, concepts, principles, concepts of micro-, meso-, macro-, international economics and international economic relations, socio-economic development and behavior of economic entities.

**Methods, techniques and technologies:** quantitative and qualitative methods of analyzing economic systems and processes, methods of economic and mathematical modeling and forecasting, design thinking, expert evaluation methods, data visualization, information technologies, the application of which provides solutions to practical problems in the field of economics and international economic relations.

**Tools and equipment:** information and communication systems, devices, equipment, digital platforms, artificial intelligence tools, cloud services and special software.

## Основний фокус освітньої програми / Main Focus of the Educational Programme

Освітньо-професійна програма спрямована на підготовку фахівців, здатних розв'язувати актуальні завдання та проблеми у сфері економіки, управління персоналом та економіки праці на основі технологічного підходу до управління соціально-економічними процесами. Особливий акцент зроблено на використанні сучасних HR-технологій та інструментів аналітики.

The educational and professional program is aimed at training specialists capable of solving current tasks and problems in the field of economics, personnel management and labor economics based on a technological approach to managing socio-economic processes. Special emphasis is placed on the use of modern HR technologies and analytics tools.

### 1.4 Можливості працевлаштування за здобутою освітою / employment opportunities in accordance with the acquired qualification

Випускники можуть працювати в органах державної влади та місцевого самоврядування, підприємствах, установах і організаціях державного та приватного секторів, міжнародних компаніях, консалтингових і рекрутингових агенціях, HR-департаментів підприємств та на посадах, що вимагають сучасних підходів до управління людським капіталом, застосування HR-технологій та інструментів HR-аналітики, методів

Graduates can work in state and local government bodies, enterprises, institutions and organizations of the public and private sectors, international companies, consulting and recruitment agencies, HR departments of enterprises and in positions that require modern approaches to human capital management, the application of HR technologies and HR analytics tools, economic analysis methods, as well as employment management practices,

<p>економічного аналізу, а також практик управління зайнятістю, продуктивністю праці та розвитком персоналу в умовах цифрової трансформації економіки.</p> <p>Випускники можуть працювати на первинних посадах, за професіями, які визначені Національним класифікатором України: Класифікатор професій (ДК 003:2010): 3423 Агенти із зайнятості й трудових контрактів 3436 Помічники керівників</p>	<p>labor productivity and personnel development in the context of the digital transformation of the economy.</p> <p>Graduates may hold entry-level positions in occupations defined by the National Classifier of Occupations of Ukraine (DK 003:2010): 3423 Employment and labor contract agents 3436 Assistant managers</p>
--	---

### Академічні права випускників / Graduates' academic rights

<p>Продовження навчання на другому (магістерському) рівні вищої освіти. Набуття додаткових кваліфікацій в системі освіти дорослих.</p>	<p>Continuation of studies at the second level of higher education (Master). Acquisition of additional qualifications within adult education.</p>
--	---

## 1.5 Викладання та оцінювання/ Teaching and assessment

### Методи викладання та навчання / Teaching and Learning Methods

<p>Викладання та навчання за освітньою програмою здійснюється на засадах студентоцентрованого, проблемно-орієнтованого та дослідницького підходів із забезпеченням індивідуальної освітньої траєкторії здобувачів. Освітній процес спрямований на формування аналітичних, управлінських та дослідницьких компетентностей і передбачає поєднання теоретичної підготовки з практико-орієнтованим навчанням.</p> <p>Освітній процес орієнтований на прийняття обґрунтованих рішень на основі даних (data-driven approach) у сфері економіки праці та HR-технологій.</p> <p>Використовуються сучасні методи навчання, зокрема проблемні лекції, кейс-методи, ділові ігри, тренінги, аналіз реальних ситуацій у сфері економіки праці та HR-технологій, а також виконання індивідуальних і групових проєктів. Значна увага приділяється застосуванню цифрових технологій, інформаційно-аналітичних систем та інструментів обробки даних.</p> <p>Самостійна робота здобувачів здійснюється із використанням електронних освітніх ресурсів, зокрема платформи Moodle, та спрямована на розвиток навичок самоосвіти, критичного мислення і здатності до навчання впродовж життя.</p> <p>Навчально-дослідна складова реалізується через виконання наукових досліджень, проходження переддипломної практики та підготовку кваліфікаційної роботи із залученням практиків і представників професійного середовища.</p>	<p>Teaching and learning under the educational program is carried out on the basis of student-centered, problem-oriented and research approaches, ensuring an individual educational trajectory of applicants. The educational process is aimed at the formation of analytical, managerial and research competencies and involves a combination of theoretical training with practice-oriented training.</p> <p>The educational process is focused on making informed decisions based on data (data-driven approach) in the field of labor economics and HR technologies.</p> <p>Modern teaching methods are used, including problem lectures, case methods, business games, trainings, analysis of real situations in the field of labor economics and HR technologies, as well as the implementation of individual and group projects. Considerable attention is paid to the use of digital technologies, information and analytical systems and data processing tools.</p> <p>Independent work of applicants is carried out using electronic educational resources, in particular the Moodle platform, and is aimed at developing self-education skills, critical thinking and the ability to learn throughout life.</p> <p>The educational and research component is implemented through the implementation of scientific research, pre-diploma practice and preparation of qualification work with the involvement of practitioners and representatives of the professional environment.</p>
---	---

### Методи оцінювання / Assessment Methods

<p>Оцінювання орієнтоване на перевірку здатності здобувачів застосовувати знання на практиці та приймати обґрунтовані рішення на основі аналізу даних.</p> <p>Оцінювання результатів навчання здобувачів вищої освіти здійснюється з метою визначення рівня досягнення програмних результатів навчання та передбачає використання різних форм контролю: поточного, модульного та підсумкового. Поточний контроль включає оцінювання участі у практичних і семінарських заняттях, виконання індивідуальних і групових завдань, кейсів, аналітичних робіт і проєктів. Підсумковий контроль здійснюється у формі екзаменів, заліків, захисту звіту з практики та публічного захисту кваліфікаційної роботи.</p> <p>Оцінювання здійснюється за 100-бальною шкалою або за двобальною шкалою («зараховано» / «не зараховано») відповідно до чинних нормативних документів. Критерії оцінювання є чіткими, прозорими та доводяться до здобувачів на початку вивчення освітніх компонентів.</p> <p>Система оцінювання забезпечує об'єктивність, прозорість і відповідність результатів навчання вимогам освітньої програми та спрямована на формування здатності здобувачів до самоконтролю, критичного аналізу та прийняття обґрунтованих рішень.</p>	<p>Assessment is focused on testing the ability of applicants to apply knowledge in practice and make informed decisions based on data analysis.</p> <p>Assessment of the learning outcomes of applicants for higher education is carried out in order to determine the level of achievement of program learning outcomes and involves the use of various forms of control: current, modular and final. Current control includes assessing participation in practical and seminar classes, completion of individual and group tasks, cases, analytical work and projects. Final control is carried out in the form of exams, tests, defense of a practice report and public defense of a qualification work.</p> <p>Assessment is carried out on a 100-point scale or on a two-point scale (“passed” / “not passed”) in accordance with current regulatory documents. The assessment criteria are clear, transparent and are communicated to applicants at the beginning of studying the educational components. The assessment system ensures objectivity, transparency and compliance of learning outcomes with the requirements of the educational program and is aimed at developing applicants’ ability to self-monitor, critically analyze and make informed decisions.</p>
--	---

## 1.6 Програмні компетентності / Programme Competences

### Інтегральна компетентність / Integral competence

<p>Здатність розв’язувати складні спеціалізовані задачі та практичні проблеми в економічній сфері, які характеризуються комплексністю та невизначеністю умов, що передбачає застосування теорій та методів економічної науки</p>	<p>The ability to solve complex specialized tasks and practical problems in the economic sphere, which are characterized by complexity and uncertainty of conditions, which involves the application of theories and methods of economic science</p>
--	--

### Загальні компетентності (ЗК) / General competencies (GC)

<p>ЗК01. Здатність реалізувати свої права і обов’язки як члена суспільства, усвідомлювати цінності громадянського (демократичного) суспільства та необхідність його сталого розвитку, верховенства права, прав і свобод людини і громадянина в Україні.</p> <p>ЗК02. Здатність зберігати моральні, культурні, наукові цінності та примножувати досягнення суспільства на основі розуміння історії та закономірностей розвитку предметної області, її місця у загальній системі знань про природу і суспільство та у розвитку суспільства, техніки і технологій, використовувати різні види та форми рухової активності для активного відпочинку та ведення здорового способу життя.</p>	<p>GC01. The ability to exercise one's rights and obligations as a member of society, to be aware of the values of civil (democratic) society and the need for its sustainable development, the rule of law, the rights and freedoms of man and citizen in Ukraine.</p> <p>GC02. The ability to preserve moral, cultural, scientific values and multiply the achievements of society based on understanding the history and patterns of development of the subject area, its place in the general system of knowledge about nature and society and in the development of society, technology and engineering, to use various types and forms of physical activity for active recreation and leading a healthy lifestyle.</p>
---	--

<p>ЗК03. Здатність до абстрактного мислення, аналізу та синтезу.</p> <p>ЗК04. Здатність застосовувати знання у практичних ситуаціях</p> <p>ЗК05. Здатність спілкуватися державною мовою як усно, так і письмово.</p> <p>ЗК06. Здатність спілкуватися іноземною мовою.</p> <p>ЗК07. Навички використання інформаційних і комунікаційних технологій.</p> <p>ЗК08. Здатність до пошуку, оброблення та аналізу інформації з різних джерел.</p> <p>ЗК09. Здатність до адаптації та дій в новій ситуації.</p> <p>ЗК10. Здатність бути критичним і самокритичним.</p> <p>ЗК11. Здатність приймати обґрунтовані рішення.</p> <p>ЗК12. Навички міжособистісної взаємодії.</p> <p>ЗК13. Здатність діяти соціально відповідально та свідомо.</p> <p>ЗК14. Здатність ухвалювати рішення та діяти, дотримуючись принципу неприпустимості корупції та будь-яких інших проявів недоброчесності виконуваних робіт</p> <p>ЗК15. Здатність аналізувати історико-культурні явища та процеси, розуміти їх зв'язки та проводити історичні паралелі.</p> <p>ЗК16. Здатність до національного спротиву. *</p>	<p>GC03. The ability to abstract thinking, analysis and synthesis.</p> <p>GC04. The ability to apply knowledge in practical situations</p> <p>GC05. The ability to communicate in the state language both orally and in writing.</p> <p>GC06. Ability to communicate in a foreign language.</p> <p>GC07. Skills in using information and communication technologies.</p> <p>GC08. Ability to search, process and analyze information from various sources.</p> <p>GC09. Ability to adapt and act in a new situation.</p> <p>GC10. Ability to be critical and self-critical.</p> <p>GC11. Ability to make informed decisions.</p> <p>GC12. Interpersonal interaction skills.</p> <p>GC13. Ability to act socially responsible and conscious.</p> <p>GC14. Ability to make decisions and act, adhering to the principle of inadmissibility of corruption and any other manifestations of dishonesty of the work performed</p> <p>GC15. Ability to analyze historical and cultural phenomena and processes, understand their connections and draw historical parallels.</p> <p>GC16. Ability for national resistance. *</p>
--	--

**Спеціальні (фахові, предметні) компетентності (СК) / Special (Professional, Subject-Specific) Competences (SC)**

<p>СК1. Здатність виявляти знання та розуміння проблем предметної області, основ функціонування сучасної економіки на мікро-, мезо-, макро- та міжнародному рівнях.</p> <p>СК2. Здатність здійснювати професійну діяльність у відповідності з чинними нормативними та правовими актами.</p> <p>СК3. Розуміння особливостей провідних наукових шкіл та напрямів економічної науки.</p> <p>СК4. Здатність пояснювати економічні та соціальні процеси і явища на основі теоретичних моделей, аналізувати і змістовно інтерпретувати отримані результати</p> <p>СК5. Розуміння особливостей сучасної світової та національної економіки, їх інституційної структури, обґрунтування напрямів соціальної, економічної та зовнішньоекономічної політики держави.</p> <p>СК6. Здатність застосовувати економіко-математичні методи та моделі для вирішення економічних задач.</p> <p>СК7. Здатність застосовувати комп'ютерні технології та програмне забезпечення з обробки даних для вирішення економічних завдань,</p>	<p>SC1. Ability to demonstrate knowledge and understanding of the problems of the subject area, the basics of the functioning of modern economics at the micro-, meso-, macro- and international levels.</p> <p>SC2. Ability to carry out professional activities in accordance with current regulatory and legal acts.</p> <p>SC3. Understanding the features of leading scientific schools and areas of economic science.</p> <p>SC4. Ability to explain economic and social processes and phenomena based on theoretical models, analyze and meaningfully interpret the results obtained</p> <p>SC5. Understanding the features of the modern world and national economy, their institutional structure, substantiation of the directions of social, economic and foreign economic policy of the state.</p> <p>SC7. Ability to apply computer technologies and data processing software to solve economic problems, analyze information and prepare analytical reports.</p>
---	--

аналізу інформації та підготовки аналітичних звітів.

СК8. Здатність аналізувати та розв'язувати завдання у сфері економічних та соціально-трудова відносин.

СК9. Здатність прогнозувати на основі стандартних теоретичних та економетричних моделей соціально-економічні процеси.

СК10. Здатність використовувати сучасні джерела економічної, соціальної, управлінської, облікової інформації для складання службових документів та аналітичних звітів.

СК11. Здатність обґрунтовувати економічні рішення на основі розуміння закономірностей економічних систем і процесів та із застосуванням сучасного методичного інструментарію.

СК12. Здатність самостійно виявляти проблеми економічного характеру при аналізі конкретних ситуацій, пропонувати способи їх вирішення.

СК13. Здатність проводити економічний аналіз функціонування та розвитку суб'єктів господарювання, оцінку їх конкурентоспроможності.

СК14. Здатність поглиблено аналізувати проблеми і явища в одній або декількох професійних сферах з врахуванням економічних ризиків та можливих соціально-економічних наслідків.

СК 15 Здатність здійснювати HR-аналітику, інтерпретувати дані щодо персоналу, використовувати інструменти аналізу для оцінювання ефективності HR-процесів і підтримки управлінських рішень.

СК16. Здатність розробляти та реалізовувати HR-процеси, що охоплюють залучення, відбір і найм персоналу, а також його адаптацію в організації, з урахуванням особливостей організаційного середовища та сучасних тенденцій ринку праці.

СК17. Здатність формувати та впроваджувати системи мотивації та стимулювання праці, здійснювати оцінювання результатів діяльності та забезпечувати професійний розвиток працівників з метою підвищення ефективності діяльності організації, забезпечення її стабільності та розвитку.

СК18. Здатність аналізувати сучасні трансформаційні процеси ринку праці, включаючи цифровізацію, демографічні та міграційні зміни, структурні дисбаланси між попитом і пропозицією робочої сили, а також нові форми зайнятості, та оцінювати їх вплив на соціально-трудова відносини, продуктивність праці та розвиток людського капіталу з метою підвищення результативності використання

SC8. Ability to analyze and solve problems in the field of economic and social and labor relations.

SC9. Ability to predict socio-economic processes based on standard theoretical and econometric models.

SC10. Ability to use modern sources of economic, social, managerial, accounting information to prepare official documents and analytical reports.

SC11. Ability to justify economic decisions based on understanding the laws of economic systems and processes and using modern methodological tools.

SC12. Ability to independently identify economic problems when analyzing specific situations, and to propose ways to solve them.

SC13. Ability to conduct economic analysis of the functioning and development of business entities, assess their competitiveness.

SC14. Ability to analyze problems and phenomena in one or more professional areas in depth, taking into account economic risks and possible socio-economic consequences.

SC15 Ability to perform HR analytics, interpret personnel data, use analysis tools to assess the effectiveness of HR processes and support management decisions.

SC16. Ability to develop and implement HR processes that cover the attraction, selection and hiring of personnel, as well as their adaptation in the organization, taking into account the characteristics of the organizational environment and current labor market trends.

SC17. Ability to form and implement systems of motivation and labor incentives, evaluate performance results and ensure professional development of employees in order to increase the efficiency of the organization's activities, ensure its stability and development.

SC18. The ability to analyze modern transformation processes in the labor market, including digitalization, demographic and migration changes, structural imbalances between labor supply and demand, as well as new forms of employment, and assess their impact on social and labor relations, labor productivity, and human capital development in order to increase the effectiveness of human resource use, minimize socio-economic risks, and ensure stability and long-term development of the labor sector

<p>людських ресурсів, мінімізації соціально-економічних ризиків та забезпечення стабільності та довгострокового розвитку трудової сфери.</p>	
<p><b>1.7 Програмні результати навчання (ПРН) / Programme learning outcomes (PLO)</b></p>	
<p>ПРН01. Асоціювати себе як члена громадянського суспільства, наукової спільноти, визнавати верховенство права, зокрема у професійній діяльності, розуміти і вміти користуватися власними правами і свободами, виявляти повагу до прав і свобод інших осіб, зокрема, членів колективу</p> <p>ПРН02. Відтворювати моральні, культурні, наукові цінності, примножувати досягнення суспільства в соціально-економічній сфері, пропагувати ведення здорового способу життя.</p> <p>ПРН03. Знати та використовувати економічну термінологію, розуміти базові концепції мікро- та макроекономіки, принципи економічної науки та особливості функціонування економічних систем.</p> <p>ПРН04. Пояснювати соціально-економічні явища та процеси на основі фундаментальних принципів економічної науки та використовувати професійну аргументацію для донесення інформації, ідей і результатів аналізу до фахівців і нефахівців.</p> <p>ПРН05. Застосовувати аналітичний і методичний інструментарій для аналізу функціонування економічних систем і суб'єктів господарювання, процесів державного та ринкового регулювання, здійснювати міждисциплінарний аналіз соціально-економічних явищ з урахуванням ризиків та обґрунтовувати управлінські рішення.</p> <p>ПРН06. Усвідомлювати основні особливості сучасної світової та національної економіки, інституційної структури, напрямів соціальної, економічної та зовнішньоекономічної політики держави і застосовувати набуті теоретичні знання для розв'язання практичних завдань.</p> <p>ПРН07. Демонструвати критичне, креативне та самокритичне мислення у дослідженнях і професійній діяльності, зокрема при аналізі економічних процесів і прийнятті рішень.</p> <p>ПРН08. Застосовувати відповідні економіко-математичні методи та моделі для вирішення економічних задач.</p> <p>ПРН09. Демонструвати здатність до самостійної роботи, професійного розвитку, гнучкість та адаптивність у нових і невизначених умовах.</p> <p>ПРН10. Ідентифікувати джерела та розуміти методологію визначення і методи отримання соціально-економічних даних, збирати та</p>	<p>PLO01. To associate oneself as a member of civil society, the scientific community, to recognize the rule of law, in particular in professional activities, to understand and be able to use one's own rights and freedoms, to show respect for the rights and freedoms of other persons, in particular, members of the collective</p> <p>PLO02. To reproduce moral, cultural, scientific values, to increase the achievements of society in the socio-economic sphere, to promote a healthy lifestyle.</p> <p>PLO03. Know and use economic terminology, understand the basic concepts of micro- and macroeconomics, the principles of economic science and the peculiarities of the functioning of economic systems.</p> <p>PLO04. Explain socio-economic phenomena and processes based on the fundamental principles of economic science and use professional argumentation to convey information, ideas, and analysis results to specialists and non-specialists.</p> <p>PLO05. Apply analytical and methodological tools to analyze the functioning of economic systems and business entities, processes of state and market regulation, carry out interdisciplinary analysis of socio-economic phenomena taking into account risks and justify management decisions.</p> <p>PLO06. To understand the main features of the modern world and national economy, institutional structure, directions of social, economic and foreign economic policy of the state and to apply the acquired theoretical knowledge to solve practical problems.</p> <p>PLO07. Demonstrate critical, creative and self-critical thinking in research and professional activities, in particular when analyzing economic processes and making decisions.</p> <p>PLO08. Apply appropriate economic and mathematical methods and models to solve economic problems.</p> <p>PLO09. Demonstrate the ability to work independently, develop professionally, be flexible and adaptable in new and uncertain circumstances.</p> <p>PLO10. To identify sources and understand the methodology for determining and methods for</p>

<p>аналізувати необхідну інформацію, розраховувати економічні та соціальні показники.</p> <p>ПРН11. Вміти використовувати дані, надавати аргументацію, критично оцінювати логіку та формувати висновки з наукових та аналітичних текстів з економіки.</p> <p>ПРН12. Використовувати нормативні та правові акти, що регламентують професійну діяльність.</p> <p>ПРН13. Використовувати інформаційні та комунікаційні технології для вирішення соціально-економічних завдань, підготовки та представлення аналітичних звітів.</p> <p>ПРН14. Оволодіти навичками усної та письмової професійної комунікації державною та іноземною мовами.</p> <p>ПРН15. Вміти абстрактно мислити, застосовувати аналіз та синтез для виявлення ключових характеристик економічних систем різного рівня, а також особливостей поведінки їх суб'єктів.</p> <p>ПРН16. Демонструвати здатність діяти соціально відповідально та свідомо на основі етичних принципів, цінувати та поважати культурне різноманіття, індивідуальні відмінності людей.</p> <p>ПРН17. Формувати аналітичні висновки та практичні рекомендації на основі збору, аналізу й інтерпретації показників і метрик персоналу, оцінювати ефективність HR-процесів та обґрунтувати управлінські рішення на рівні організації.</p> <p>ПРН18. Розробляти та впроваджувати HR-процеси, що охоплюють залучення, відбір і найм персоналу, а також його адаптацію в організації, з урахуванням особливостей діяльності підприємства та стану ринку праці.</p> <p>ПРН19. Розробляти, впроваджувати та застосовувати системи мотивації та стимулювання праці, здійснювати оцінювання результатів діяльності персоналу та формувати напрями його професійного розвитку з метою підвищення ефективності діяльності організації, забезпечення її стабільності та розвитку.</p> <p>ПРН20. Аналізувати тенденції та структурні зміни ринку праці, включаючи цифровізацію, демографічні й міграційні процеси та дисбаланси попиту і пропозиції робочої сили, оцінювати їх вплив на соціально-трудові відносини та обґрунтовувати рішення, спрямовані на підвищення ефективності використання людських ресурсів і збалансований розвиток ринку праці.</p> <p>ПРН21. Знати та використовувати закономірності історико-культурних явищ та процесів в Україні, що відбувалися у минулому</p>	<p>obtaining socio-economic data, to collect and analyze the necessary information, to calculate economic and social indicators.</p> <p>PLO11. Be able to use data, provide arguments, critically evaluate logic and form conclusions from scientific and analytical texts on economics.</p> <p>PLO12. Use regulatory and legal acts that regulate professional activities.</p> <p>PLO13. Use information and communication technologies to solve socio-economic tasks, prepare and present analytical reports.</p> <p>PLO14. Master the skills of oral and written professional communication in the state and foreign languages.</p> <p>PLO15. Be able to think abstractly, apply analysis and synthesis to identify key characteristics of economic systems at different levels, as well as the characteristics of the behavior of their subjects.</p> <p>PLO16. Demonstrate the ability to act socially responsible and consciously based on ethical principles, value and respect cultural diversity, individual differences of people.</p> <p>PLO17. Form analytical conclusions and practical recommendations based on the collection, analysis and interpretation of personnel indicators and metrics, assess the effectiveness of HR processes and justify management decisions at the organizational level.</p> <p>PLO18. Develop and implement HR processes that cover the attraction, selection and hiring of personnel, as well as their adaptation in the organization, taking into account the specifics of the enterprise's activities and the state of the labor market.</p> <p>PLO19. Develop, implement and apply systems of motivation and labor incentives, evaluate the results of personnel activities and form directions for their professional development in order to increase the efficiency of the organization's activities, ensure its stability and development.</p> <p>PLO20. Analyze trends and structural changes in the labor market, including digitalization, demographic and migration processes, and imbalances in labor supply and demand, assess their impact on social and labor relations, and justify decisions aimed at increasing the efficiency of human resource use and balanced development of the labor market.</p> <p>PLO21. Know and use the patterns of historical and cultural phenomena and processes in Ukraine that occurred in the past and are occurring today, incorporating them into the</p>
---	--

<p>та відбуваються нині, вписуючи їх у європейський контент.</p> <p>ПРН22. Знати основи запобігання корупції, суспільної та академічної доброчесності на рівні, необхідному для формування нетерпимості до корупції та проявів не доброчесної поведінки серед здобувачів освіти.</p> <p>ПРН23. Надавати допомогу за протоколом MARCH у критичних умовах, користуватися сучасними навігаційними системами та засобами зв'язку, виконувати базові дії зі стрілецькою зброєю та розрізняти мінні загрози, застосовувати тактичні навички для захисту та евакуації, протидіяти інформаційному впливу ворога. *</p>	<p>European content.</p> <p>PLO22. Know the basics of preventing corruption, public and academic integrity at the level necessary to form intolerance to corruption and manifestations of dishonest behavior among students.</p> <p>PLO23. Provide assistance under the MARCH protocol in critical conditions, use modern navigation systems and communications, perform basic actions with small arms and distinguish mine threats, apply tactical skills for protection and evacuation, and counter enemy information influence. *</p>
--	--

## **1.8 Ресурсне забезпечення реалізації освітньої програми / Resource Support for the Implementation of the Educational Programme**

### **Кадрове забезпечення / Academic Staff Support**

<p>Всі науково-педагогічні працівники, які залучені до реалізації освітньої програми, відповідають освітній та/або професійній кваліфікації науково-педагогічних працівників відповідно до чинних Ліцензійних умов провадження освітньої діяльності. Частка науково-педагогічних працівників (що забезпечують освітній процес на освітній програмі), які мають науковий ступінь та/або вчене звання та працюють за основним місцем роботи, становить 90 відсотків. З них осіб, які мають науковий ступінь доктора наук та/або вчене звання професора, становить більше 15 відсотків.</p>	<p>All scientific and pedagogical workers involved in the implementation of the educational program meet the educational and/or professional qualifications of scientific and pedagogical workers in accordance with the current Licensing Conditions for the Conduct of Educational Activities. The share of scientific and pedagogical workers (ensuring the educational process in the educational program) who have a scientific degree and/or an academic title and work at their main place of work is 90 percent. Of these, persons who have a scientific degree of Doctor of Sciences and/or an academic title of Professor are more than 15 percent.</p>
--	---

### **Матеріально – технічне забезпечення / Facilities and Equipment**

<p>Матеріально-технічне забезпечення програми відповідає ліцензійним вимогам щодо надання освітніх послуг у сфері вищої освіти і дозволяє організувати та проводити заняття з усіх освітніх компонентів на високому рівні. Для проведення лекційних занять використовуються мультимедійні проектори, навчальні аудиторії обладнані необхідною комп'ютерною технікою. Наявна необхідна соціально-побутова інфраструктура: гуртожитки; спортивні споруди; пункти харчування. Здобувачі вищої освіти, які цього потребують, забезпечені гуртожитком.</p> <p>Безпечність освітнього середовища в умовах військового стану забезпечується наявністю відповідним чином обладнаних укріплів.</p>	<p>The material and technical support of the program meets the licensing requirements for the provision of educational services in the field of higher education and allows organizing and conducting classes in all educational components at a high level. Multimedia projectors are used for lecture classes, and classrooms are equipped with the necessary computer equipment.</p> <p>The necessary social and household infrastructure is available: dormitories; sports facilities; catering facilities. Higher education students who need it are provided with a dormitory.</p> <p>The safety of the educational environment in martial law conditions is ensured by the presence of appropriately equipped shelters.</p>
---	--

### **Інформаційне та навчально-методичне забезпечення / Information and Educational-Methodical Support**

<p>Офіційний веб-сайт Національного університету «Запорізька політехніка»:</p>	<p>Official website of the National University "Zaporizhzhia Polytechnic": <a href="https://zp.edu.ua">https://zp.edu.ua</a>.</p>
--	---

<p><a href="https://zp.edu.ua">https://zp.edu.ua</a>. Основна інформація про діяльність кафедри економіки та митної справи розміщена за посиланням: <a href="https://zp.edu.ua/department/ekonomika-ta-mitna-sprava/">https://zp.edu.ua/department/ekonomika-ta-mitna-sprava/</a> Доступ до навчально-методичних матеріалів здійснюється через загально-університетську систему дистанційного навчання moodle.zp.edu.ua, електронну бібліотеку університету <a href="http://e-library.zp.edu.ua/">http://e-library.zp.edu.ua/</a>, інституціональний репозиторій <a href="http://eir.zp.edu.ua/">http://eir.zp.edu.ua/</a>. Оперативне інформування здобувачів та співробітників, а також інших стейкхолдерів про діяльність університету та кафедри, розклад занять, навчальні і наукові заходи здійснюється через офіційний сайт та освітній портал (<a href="http://portal.zp.edu.ua">http://portal.zp.edu.ua</a>). Крім того, на освітньому порталі є можливість ознайомитися з навчальними планами, сформувані індивідуальну освітню траєкторію здобувачами вищої освіти.</p>	<p>Basic information about the activities of the Department of Economics and Customs is available at the link: <a href="https://zp.edu.ua/department/ekonomika-ta-mitna-sprava/">https://zp.edu.ua/department/ekonomika-ta-mitna-sprava/</a> Access to educational and methodological materials is provided through the university-wide distance learning system moodle.zp.edu.ua, the university's electronic library <a href="http://e-library.zp.edu.ua/">http://e-library.zp.edu.ua/</a>, the institutional repository <a href="http://eir.zp.edu.ua/">http://eir.zp.edu.ua/</a>. Prompt information to applicants and employees, as well as other stakeholders about the activities of the university and the department, class schedules, educational and scientific events is provided through the official website and educational portal (<a href="http://portal.zp.edu.ua">http://portal.zp.edu.ua</a>). In addition, the educational portal provides an opportunity to familiarize yourself with curricula and form an individual educational trajectory for higher education applicants.</p>
--	--

## 1.9 Академічна мобільність/ Academic mobility

### Національна кредитна мобільність / National credit mobility

<p>Національна кредитна мобільність регламентується Положенням про порядок реалізації права на академічну мобільність учасників освітнього процесу Національного університету «Запорізька політехніка» (<a href="https://zp.edu.ua/uploads/dept_nm/Polozhennia_pro_akademichnu_mobilnist.pdf">https://zp.edu.ua/uploads/dept_nm/Polozhennia_pro_akademichnu_mobilnist.pdf</a>).</p> <p>Право на академічну мобільність реалізується на підставі договорів про співробітництво в галузі освіти та науки, освітніх і наукових програм та проєктів, договорів про співробітництво між НУ «Запорізька політехніка» та вітчизняними закладами вищої освіти (<a href="https://zp.edu.ua/pro-universitet/university-partners/">https://zp.edu.ua/pro-universitet/university-partners/</a>), а також може бути реалізоване співробітниками та здобувачами освіти НУ «Запорізька політехніка» з власної ініціативи, підтриманої адміністрацією НУ «Запорізька політехніка», на основі індивідуальних запрошень та інших процедур.</p> <p>Кафедра економіки та митної справи є ініціатором та відповідальним підрозділом при виконанні договорів про співробітництво з Донецьким національним університетом імені Василя Стуса, Університетом митної справи та фінансів</p> <p>Договір про співпрацю з Донецьким національним університетом імені Василя Стуса (<a href="https://zp.edu.ua/wp-content/uploads/2026/01/dohovir_pro_spivpratsiu-13.pdf">https://zp.edu.ua/wp-content/uploads/2026/01/dohovir_pro_spivpratsiu-13.pdf</a>) та з Університетом митної справи та</p>	<p>National credit mobility is regulated by the Regulations on the procedure for exercising the right to academic mobility of participants in the educational process of the National University "Zaporizhzhia Polytechnic" (<a href="https://zp.edu.ua/uploads/dept_nm/Polozhennia_pro_akademichnu_mobilnist.pdf">https://zp.edu.ua/uploads/dept_nm/Polozhennia_pro_akademichnu_mobilnist.pdf</a>).</p> <p>The right to academic mobility is implemented on the basis of agreements on cooperation in the field of education and science, educational and scientific programs and projects, agreements on cooperation between NU "Zaporizhzhia Polytechnic" and domestic higher education institutions (<a href="https://zp.edu.ua/pro-universitet/university-partners/">https://zp.edu.ua/pro-universitet/university-partners/</a>), and can also be implemented by employees and students of NU "Zaporizhzhia Polytechnic" on their own initiative, supported by the administration of NU "Zaporizhzhia Polytechnic", on the basis of individual invitations and other procedures.</p> <p>The Department of Economics and Customs is the initiator and responsible unit for the implementation of cooperation agreements with the Vasyl Stus Donetsk National University, the University of Customs and Finance Cooperation Agreement with Vasyl Stus Donetsk National University (<a href="https://zp.edu.ua/wp-content/uploads/2026/01/dohovir_pro_spivpratsiu-13.pdf">https://zp.edu.ua/wp-content/uploads/2026/01/dohovir_pro_spivpratsiu-13.pdf</a>) and with the University of Customs</p>
--	---

фінансів (https://zp.edu.ua/wp-content/uploads/2026/01/dohovir_pro_spivpratsiu-20.pdf) з можливістю реалізації академічної мобільності учасників освітнього процесу.	and Finance (https://zp.edu.ua/wp-content/uploads/2026/01/dohovir_pro_spivpratsiu-20.pdf) with the possibility of implementing academic mobility of participants in the educational process.
--	--

### Міжнародна кредитна мобільність / International credit mobility

Міжнародна кредитна мобільність регламентується Положенням про порядок реалізації права на академічну мобільність учасників освітнього процесу Національного університету «Запорізька політехніка» (https://zp.edu.ua/uploads/dept_nm/Polozhennia_pro_akademichnu_mobilnist.pdf). Студенти мають можливість брати участь у міжнародній кредитній програмі Erasmus+KAL, програмах Німецької служби академічних обмінів DAAD. Університет має міжінституційні угоди, відповідно до яких студенти, мають можливість реалізувати свої права на академічну мобільність у таких університетах: Католицький Університет Льовена (Бельгія), Технічний Університет Ільменау (Німеччина), Політехнічний Університет Мадриду (Іспанія).	International credit mobility is regulated by the Regulations on the procedure for exercising the right to academic mobility of participants in the educational process of the National University "Zaporizhzhia Polytechnic" (https://zp.edu.ua/uploads/dept_nm/Polozhennia_pro_akademichnu_mobilnist.pdf). Students have the opportunity to participate in the international credit program Erasmus+KAL, programs of the German Academic Exchange Service DAAD. The University has interinstitutional agreements, according to which students have the opportunity to exercise their rights to academic mobility in the following universities: Catholic University of Leuven (Belgium), Technical University of Ilmenau (Germany), Polytechnic University of Madrid (Spain).
---	--

### Навчання іноземних здобувачів вищої освіти / Studies of International Applicants for Higher Education

Університет має право здійснювати підготовку іноземних студентів. Навчання іноземних здобувачів вищої освіти регламентовано Положенням про організацію набору та навчання (стажування) іноземців та осіб без громадянства в НУ «Запорізька політехніка» https://zp.edu.ua/uploads/dept_inter/pol_pro_org_naboru_ta_navch_inozemtsiv.pdf	The University is authorised to provide training for international students. The education of international higher education students is governed by the Regulations on the Organisation of Admission and Training (Internship) of Foreigners and Stateless Persons at Zaporizhzhia Polytechnic National University: https://zp.edu.ua/uploads/dept_inter/pol_pro_org_naboru_ta_navch_inozemtsiv.pdf
---	--

## 2. ПЕРЕЛІК ОСВІТНІХ КОМПОНЕНТІВ, ЇХ ЛОГІЧНА ПОСЛІДОВНІСТЬ / LIST OF EDUCATIONAL COMPONENTS AND THEIR LOGICAL SEQUENCE

### 2.1 Перелік освітніх компонентів / Components of educational programme

Код / Code о/к	Освітні компоненти (навчальні дисципліни, курсові проекти (роботи), практики, кваліфікаційна робота тощо) / Educational components of the EPP/ESP (academic disciplines, course projects (papers), internships, qualification work, etc.)	Кількість Кредитів ЄКТС / Number of ECTS credits	Форма підсумкового контролю / Final control form
1	2	3	4
Обов'язкові освітні компоненти / Compulsory educational components of the			

educational and professional program			
OK1	Іноземна мова за професійним спрямуванням / Foreign language for professional purposes	6	Залік / Final test, Екзамен / Exam
OK2	Українська мова за професійним спрямуванням / Ukrainian language for professional purposes	3	Екзамен / Exam
OK3	Здоров'язберігаючі технології та співдія функціональному розвитку/Health-saving technologies and co-action for functional development	3	Залік / Final test
OK4	Математика для економістів / Mathematics for economists	6	Екзамен / Exam
OK5	Політико-правова система України/Political and legal system of Ukraine	3	Залік / Final test
OK6	Університетська освіта та академічна доброчесність / University education and academic integrity	3	Залік / Final test
OK7	Основи економічного життя суспільства / Fundamentals of the economic life of society	5	Екзамен / Exam
OK8	Вступ до спеціальності / Introduction to the specialty	4	Екзамен / Exam
OK9	Основи лідерства та командоутворення / Fundamentals of leadership and team building	4	Залік / Final test
OK10	Інформаційно-комунікаційні технології / Information and communication technologies	7	Екзамен / Exam
OK11	Історія української культури в європейському контексті / History of Ukrainian culture in the European context	3	Залік / Final test
OK12	Основи наукових досліджень / Fundamentals of scientific research	4	Екзамен / Exam
OK13	Основи трудового законодавства / Fundamentals of labor law	4	Залік / Final test
OK14	Мікроекономіка / Microeconomics	5	Екзамен / Exam
OK15	Креативна економіка та сталий розвиток / Creative economy and sustainable development	4	Залік / Final test
OK16	Основи національного спротиву * / Fundamentals of national resistance *	5	Диф. залік / Graded credit
OK17	Макроекономіка / Macroeconomics	5	Екзамен / Exam
OK18	Основи управління / Management basics	5	Екзамен / Exam
OK19	Фінансово-економічна політика / Financial and economic policy	5	Екзамен / Exam
OK20	Економіко-математичні методи і моделі в економіці / Economic and mathematical methods and models in economics	5	Екзамен / Exam

OK21	Економіка підприємства / Enterprise economics	6	Екзамен / Exam
OK22	Економічна статистика / Economic statistics	5	Екзамен / Exam
OK23	Трудовий потенціал суспільства / Labor potential of society	5	Екзамен / Exam
OK24	Економічний аналіз та прогнозування / Economic analysis and forecasting	5	Екзамен / Exam
OK25	Міжнародна економіка / International economy	5	Екзамен / Exam
OK26	Національна та регіональна економіка / National and regional economy	5	Екзамен / Exam
OK27	Ринок праці та зайнятість / Labor market and employment	6	Екзамен / Exam
OK28	Економіка праці та соціально-трудові відносини / Labor Economics and Social and Labor Relations	6	Екзамен / Exam
OK29	Ділові папери та кадрове діловодство / Business papers and personnel records management	5	Екзамен / Exam
OK30	Технології рекрутингу та адаптації персоналу / Recruitment and staff adaptation technologies	5	Екзамен / Exam
OK31	Цифрові технології в HR / Digital technologies in HR	5	Екзамен / Exam
OK32	Технології мотивації та стимулювання персоналу / Technologies for motivating and stimulating personnel	6	Екзамен / Exam
OK33	Технології оцінки та розвитку персоналу / Personnel assessment and development technologies	6	Екзамен / Exam
OK34	Курсовий проект з фаху / Course project in the specialty	3	Диф. залік / Graded credit
OK35	HR-аналіз та контролінг / HR analysis and controlling	5	Екзамен / Exam
OK36	Переддипломна практика / Pre-graduation Internship	6	Диф. залік / Graded credit
OK37	Кваліфікаційна робота (дипломування) / Qualification Thesis	7	Атестація / Attestation
<b>Загальний обсяг обов'язкових освітніх компонентів / Total number of compulsory educational components</b>		<b>180</b>	
<b>Вибіркові освітні компоненти / Elective educational components</b>			
1	2	3	4
	Дисципліни з кафедрального та факультетського (галузевого) переліку для освітніх програм першого	42	Залік / Final test

	рівня вищої освіти / Courses from the departmental and faculty (field-specific) list for first-level higher education programs		
	Дисципліни із загальноуніверситетського переліку для освітніх програм освітніх програм першого рівня вищої освіти / Courses from the university-wide list for first-level higher education programs	18	Залік / Final test
<b>Загальний обсяг вибіркових освітніх компонентів / Total volume of elective educational components</b>		<b>60</b>	
<b>Загальний обсяг ОПП / Total volume of the EPP</b>		<b>240</b>	

\* Дисципліна «Основи національного спротиву» є обов'язковою для громадян України, які навчаються за денною або дуальною формою здобуття освіти.

Здобувачам вищої та фахової передвищої освіти, які пройшли підготовку і надали свідоцтва Центрів національного спротиву про проходження курсів підготовки громадян України до національного спротиву, визначати результати навчання за навчальною дисципліною «Основи національного спротиву» застосовувавши процедуру визнання в освіті результатів навчання, здобутих шляхом неформальної освіти в Центрах національного спротиву, в межах автономії закладів вищої та фахової передвищої освіти, визначеної спеціальними законами, та згідно з Порядком визнання у вищій та фаховій передвищій освіті результатів навчання, здобутих шляхом неформальної та/або інформальної освіти, затвердженого наказом МОН від 08.02.2022 № 130, зареєстрованого в Міністерстві юстиції 16.03.2022 за № 328/37664.

Для здобувачів освіти, які навчаються за формою, відмінною від денної або дуальної форми здобуття освіти, навчальна дисципліна є вибірковою та може бути замінена додатковою освітньою компонентою у межах, передбачених відповідною освітньою програмою та навчальним планом.

Здобувачі освіти, які належать до діючих згідно з законодавством України релігійних організацій, віровчення яких не допускає користуватися зброєю, можуть замінити вивчення складових навчальної дисципліни «Основи національного спротиву», пов'язаних із застосуванням і використанням зброї, оволодінням іншими компонентами, що не суперечать їх віровченню.

Здобувачі освіти з особливими освітніми потребами, за їх заявою та згідно з підтвердними документами закладів охорони здоров'я, звільняються від практичних занять навчальної дисципліни «Основи національного спротиву», що наносять шкоду або становлять загрозу їх фізичному стану або стану здоров'я.

/ \* The discipline "Fundamentals of National Resistance" is mandatory for citizens of Ukraine who study full-time or dual education.

Applicants for higher and professional pre-higher education who have undergone training and provided certificates of the Centers of National Resistance on completion of courses for training citizens of Ukraine for national resistance, shall determine the results of their studies in the academic discipline "Fundamentals of National Resistance" by applying the procedure for recognizing in education the results of studies obtained through informal education in the Centers of National Resistance, within the autonomy of institutions of higher and professional pre-higher education, determined by special laws, and in accordance with the Procedure for recognizing in higher and professional pre-higher education the results of studies obtained through informal and/or informal education, approved by order of the Ministry of Education and Science of Ukraine dated 08.02.2022 No. 130, registered with the Ministry of Justice on 16.03.2022 under No. 328/37664.

For students who study in a form other than full-time or dual education, the subject is optional and may be replaced by an additional educational component within the limits provided for by the relevant educational program and curriculum.

Students who belong to religious organizations operating in accordance with the legislation of Ukraine, whose beliefs do not allow the use of weapons, may replace the study of the components

of the subject "Fundamentals of National Resistance" related to the use and use of weapons, mastering other components that do not contradict their beliefs.

Students with special educational needs, upon their application and in accordance with supporting documents from healthcare institutions, are exempted from practical classes in the subject "Fundamentals of National Resistance" that cause harm or pose a threat to their physical condition or health.

## 2.2 Структурно-логічна схема освітньої програми / Structural and logical scheme of the educational program

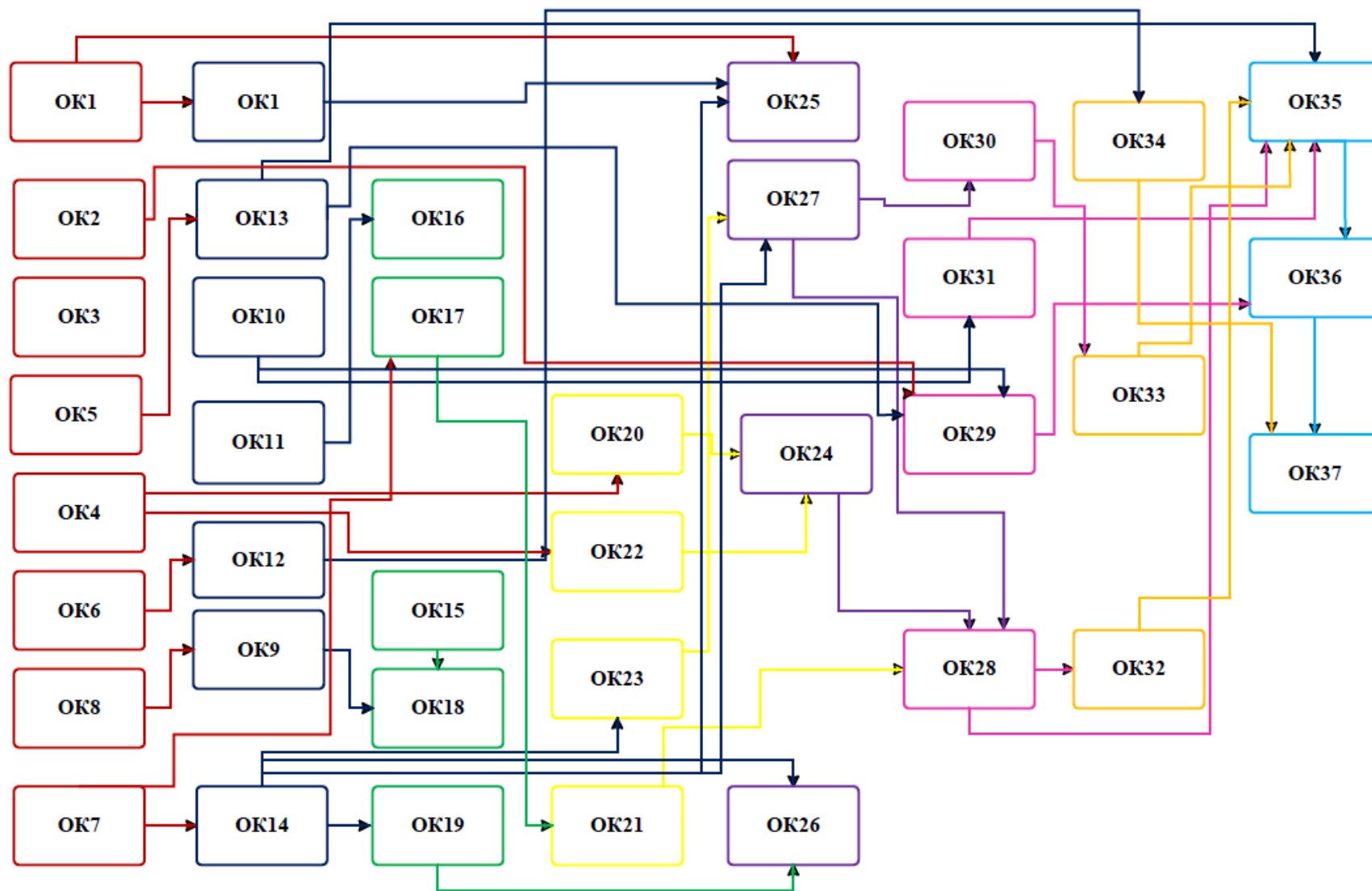

### 3 ФОРМА АТЕСТАЦІЇ ЗДОБУВАЧІВ ВИЩОЇ ОСВІТИ / THE FORM OF ATTESTATION FOR DEGREE PURSUERS

<p><b>Форми атестації здобувачів вищої освіти / Forms of attestation of higher education students</b></p>	<p>Атестація здійснюється у формі публічного захисту кваліфікаційної роботи/ Attestation is conducted in the form of a public defense of the qualification work (bachelor's thesis).</p>
<p><b>Вимоги до кваліфікаційної роботи / Requirements for the qualification work</b></p>	<p>Кваліфікаційна робота передбачає самостійне розв'язання складної задачі або комплексної проблеми у сфері економіки, що супроводжується проведенням досліджень та/або застосуванням інноваційних підходів та характеризується невизначеністю умов і вимог.</p> <p>Кваліфікаційна робота не повинна містити академічного плагіату, фабрикації, фальсифікації.</p> <p>Кваліфікаційна робота має бути оприлюднена шляхом розміщення в репозиторії НУ «Запорізька політехніка».</p> <p>Оприлюднення кваліфікаційних робіт, що містять інформацію з обмеженим доступом, здійснювати відповідно до вимог законодавства.</p> <p>Qualification work involves the independent solution of a complex task or complex problem in the field of economics, which is accompanied by research and/or the application of innovative approaches and is characterized by uncertainty of conditions and requirements.</p> <p>Qualification work must not contain academic plagiarism, fabrication, or falsification.</p> <p>The qualification work must be made public by placing it in the repository of Zaporizhzhia Polytechnic National University.</p> <p>The publication of qualification works containing restricted-access information shall be carried out in accordance with legal requirements.</p>
<p><b>Документ, що видається на основі успішного проходження атестації / Document issued upon successful completion of the attestation</b></p>	<p>НУ «Запорізька політехніка» на підставі рішення екзаменаційної комісії присуджує особі, яка продемонструвала відповідність результатів навчання вимогам ОПП «Економіка праці та HR-технології», освітній ступінь бакалавра та видає диплом бакалавра.</p> <p>Based on the decision of the examination committee, Zaporizhzhia Polytechnic National University awards the bachelor's degree and issues a bachelor's diploma to a person who has demonstrated that their learning outcomes meet the requirements of the Educational and Professional Program "Labor economics and hr technologies".</p>

**6 МАТРИЦЯ ВІДПОВІДНОСТІ КОМПЕТЕНТНОСТЕЙ ВИПУСКНИКА ОСВІТНИМ КОМПОНЕНТАМ ОСВІТНЬОЇ ПРОГРАМИ / MATRIX OF CORRESPONDENCE BETWEEN GRADUATE COMPETENCIES AND EDUCATIONAL COMPONENTS OF THE EDUCATIONAL PROGRAMME**

Код н\д	OK1	OK2	OK3	OK4	OK5	OK6	OK7	OK8	OK9	OK10	OK11	OK12	OK13	OK14	OK15	OK16	OK17	OK18	OK19	OK20
ЗК01			+		+						+		+							
ЗК02			+				+	+	+		+			+	+		+		+	
ЗК03				+								+								+
ЗК04										+				+			+	+	+	
ЗК05		+																		
ЗК06	+																			
ЗК07										+										
ЗК08				+																+
ЗК09							+		+						+					
ЗК10												+								
ЗК11				+								+								+
ЗК12	+	+						+	+									+		
ЗК13					+	+					+		+							
ЗК14					+	+							+							
ЗК15											+									
ЗК16																+				





Код н\д	OK21	OK22	OK23	OK24	OK25	OK26	OK27	OK28	OK29	OK30	OK31	OK32	OK33	OK34	OK35	OK36	OK37
СК01	+				+	+											
СК02									+								
СК03					+	+											
СК04		+		+													
СК05			+		+	+	+	+									
СК06																	
СК07											+						
СК08	+		+	+	+	+	+	+		+		+			+	+	+
СК09		+															
СК10				+					+	+	+	+	+	+	+		
СК11	+															+	+
СК12										+		+	+		+	+	+
СК13	+			+													
СК14			+				+	+						+		+	+
СК15													+		+		
СК16										+							
СК17												+					
СК18			+				+	+						+		+	+

**7 МАТРИЦЯ ВІДПОВІДНОСТІ ПРОГРАМНИХ РЕЗУЛЬТАТІВ НАВЧАННЯ (ПРН) ОСВІТНІМ КОМПОНЕНТАМ  
ОСВІТНЬОЇ ПРОГРАМИ / MATRIX OF CORRESPONDENCE BETWEEN PROGRAM LEARNING OUTCOMES AND  
EDUCATIONAL COMPONENTS OF THE EDUCATIONAL PROGRAMME**

	ОК01	ОК02	ОК03	ОК04	ОК05	ОК06	ОК07	ОК08	ОК09	ОК10	ОК11	ОК12	ОК13	ОК14	ОК15	ОК16	ОК17	ОК18	ОК19	ОК20
ПРН01					+	+														
ПРН02			+			+					+									
ПРН03							+							+	+		+		+	
ПРН04							+	+						+			+			
ПРН05					+								+						+	+
ПРН06														+	+				+	
ПРН07									+			+						+		
ПРН08				+																+
ПРН09								+	+									+		
ПРН10												+								
ПРН11				+								+								
ПРН12													+							
ПРН13										+										
ПРН14	+	+																		
ПРН15																		+		
ПРН16					+						+							+		
ПРН17																				
ПРН18																				
ПРН19																				
ПРН20																				
ПРН21											+									
ПРН22						+							+							
ПРН23											+					+				



## 8 ПЕРЕЛІК НОРМАТИВНИХ ДОКУМЕНТІВ, НА ЯКИХ БАЗУЄТЬСЯ ОСВІТНЯ ПРОГРАМА / LIST OF REGULATORY DOCUMENTS UNDERLYING THE EDUCATIONAL PROGRAMME

Освітньо-професійна програма розроблена на основі наступних нормативних документів:

1. Про вищу освіту: Закон України № 1556-VII від 01.07.2014 р.

URL: <https://zakon.rada.gov.ua/laws/show/1556-18#Text>.

2. Національна рамка кваліфікацій: затверджена постановою Кабінету міністрів України від 23 листопада 2011 р. № 1341.

URL: <https://zakon.rada.gov.ua/laws/show/1341-2011-%D0%BF/paran12#n12>.

3. Національний класифікатор України: Класифікатор професій : ДК 003:2010 (На зміну ДК 003:2005); Чинний від 01.11.2010 р.

URL: <https://zakon.rada.gov.ua/rada/show/va327609-10#Text>.

4. Методичні рекомендації щодо розроблення стандартів вищої освіти: Наказ Міністерства освіти і науки України від «01» червня 2017 р. № 600 (у редакції наказу Міністерства освіти і науки України від «21» грудня 2017 р. № 1648). URL: <https://mon.gov.ua/storage/app/media/vishcha-osvita/rekomendatsii-1648.pdf>.

5. Стандарт вищої освіти за спеціальністю 051 «Економіка» галузі знань 05 «Соціальні та поведінкові науки» для першого (бакалаврського) рівня вищої освіти (Наказ МОН України від 13.11.2018. № 1244).

URL: <https://mon.gov.ua/storage/app/media/vishcha-osvita/zatverdzeni%20standarty/2021/07/28/051-Ekonomika-bakalavr.28.07-1.pdf>

6. Перелік галузей знань і спеціальностей, за якими здійснюється підготовка здобувачів вищої освіти: Постанова Кабінету Міністрів України від 29 квітня 2015 р. № 266. URL: <https://www.kmu.gov.ua/npas/248149695>.

7. Закон «Про освіту» - <http://zakon5.rada.gov.ua/laws/show/2145-19>.

8. TUNING (для ознайомлення зі спеціальними (фаховими) компетентностями та прикладами стандартів – <http://www.unideusto.org/tuningeu/>).

9. Національний глосарій 2014 – [http://ihed.org.ua/images/biblioteka/glosariy\\_Visha\\_osvita\\_2014\\_tempus-office.pdf](http://ihed.org.ua/images/biblioteka/glosariy_Visha_osvita_2014_tempus-office.pdf).

10. Рашкевич Ю.М. Болонський процес та нова парадигма вищої освіти – <file:///D:/Users/Dell/Downloads/BolonskyiProcessNewParadigmHE.pdf>.

11. Розвиток системи забезпечення якості вищої освіти в Україні: інформаційно-аналітичний огляд – [http://ihed.org.ua/images/biblioteka/Rozvitok\\_sisitemi\\_zabesp\\_yakosti\\_VO\\_UA\\_2015.pdf](http://ihed.org.ua/images/biblioteka/Rozvitok_sisitemi_zabesp_yakosti_VO_UA_2015.pdf).

12. Методичні рекомендації щодо відповідності освітніх програм спеціальностям, за якими здійснюється підготовка здобувачів вищої освіти, та деталізованим галузям Міжнародної стандартної класифікації освіти ISCED-F 2013 (Наказ МОН України від 31.12.2025. № 1734) - <https://erasmusplus.org.ua/wp-content/uploads/2025/07/nakaz-metodrekomendacziyi-2025.pdf>