

**МІНІСТЕРСТВО ОСВІТИ І НАУКИ УКРАЇНИ
НАЦІОНАЛЬНИЙ УНІВЕРСИТЕТ «ЗАПОРІЗЬКА ПОЛІТЕХНІКА»**

Введено в дію наказом ректора
НУ «Запорізька політехніка»
від «__» _____ 2026 р. №__
Ректор

_____ Віктор ГРЕШТА

**ПРОЄКТ
ОСВІТНЬО-ПРОФЕСІЙНОЇ ПРОГРАМИ
УПРАВЛІННЯ ПРОЄКТАМИ
першого (бакалаврського) рівня вищої освіти**

галузь знань	- D «Бізнес, адміністрування та право»
спеціальність	- D3 «Менеджмент»
освітня кваліфікація	- бакалавр менеджменту

Схвалено вченою радою
НУ «Запорізька політехніка»
(протокол №__ від __ _____ 202_ р.)

Голова вченої ради

_____ Володимир БАХРУШИН

ПЕРЕДМОВА

Освітньо-професійна програма (далі – ОПП) «Управління проєктами» є нормативним документом, який регламентує компетентності та результати навчання випускника, організаційні, навчальні та методичні вимоги щодо підготовки здобувачів першого (бакалаврського) рівня вищої освіти зі спеціальності ДЗ «Менеджмент».

ОПП розроблено відповідно до Стандарту вищої освіти з підготовки здобувачів вищої освіти першого (бакалаврського) рівня зі спеціальності 073 «Менеджмент», затвердженого Наказом МОН України від 29.10.2018 р. за №1165 [1] та запитів зовнішніх і внутрішніх стейкхолдерів.

Цілями ОПП є:

- підготовка фахівців з менеджменту, здатних застосовувати набуті під час навчання знання та навички для вирішення проблем і складних спеціалізованих завдань у сфері управління проєктами, спроможних започатковувати та розвивати власну справу, ефективно управляти підприємствами та організаціями, прагнути до наукової діяльності та генерувати креативні ідеї відповідно до цілей економічного зростання і сталого розвитку Південно-Східного регіону України, соціальної справедливості, ощадливого споживання ресурсів і збереження довкілля;

- забезпечення системної інтеграції результатів наукових і прикладних досліджень та інноваційної діяльності в освітній процес для постійного вдосконалення якості освіти відповідно до стандартів і рекомендацій щодо забезпечення якості в Європейському просторі вищої освіти, з урахуванням принципів студентоцентрованого навчання та академічної доброчесності;

- забезпечення умов для всебічного розвитку особистості.

Унікальність ОП полягає у підготовці фахівців з менеджменту, здатних застосовувати набуті під час навчання знання та навички для вирішення проблем і складних спеціалізованих завдань у сфері управління проєктами, спроможних започатковувати та розвивати власну справу, ефективно управляти підприємствами та організаціями, прагнути до наукової діяльності та генерувати креативні ідеї відповідно до цілей економічного зростання і сталого розвитку, соціальної справедливості, ощадливого споживання ресурсів і збереження довкілля;

ОП розроблено робочою групою у складі:

Склад	Науковий ступінь, вчене звання	Посада	П.І.Б.
Гарант освітньої програми	д. держ. упр., професор	професор кафедри БтаУ	Наталія ЛЕВЧЕНКО
Член робочої групи	д.е.н., професор	завідувач кафедри БтаУ	Алла ТКАЧЕНКО
Член робочої групи	к.е.н., доцент	доцент кафедри Бта У	Олена КРАЙНИК
Член робочої групи	к.е.н., доцент	доцент кафедри Бта У	Світлана ЛОЗА

**1. ОПИС ОСВІТНЬО-ПРОФЕСІЙНОЇ ПРОГРАМИ ЗІ СПЕЦІАЛЬНОСТІ
D3 «МЕНЕДЖМЕНТ» ГАЛУЗІ ЗНАНЬ
D «БІЗНЕС, АДМІНІСТРУВАННЯ ТА ПРАВО»**

1.1 Загальна інформація	
Повна назва ЗВО та структурного підрозділу	Національний університет «Запорізька політехніка», факультет бізнес-технологій та економіки кафедра бізнесу та управління
Офіційна назва освітньо-професійної програми	Управління проектами
Рівень вищої освіти	Перший (бакалаврський) рівень вищої освіти
Ступінь вищої освіти	Бакалавр
Кваліфікація в дипломі	Ступінь вищої освіти – бакалавр Спеціальність – D3 «Менеджмент» Освітня програма – Управління проектами
Рівень кваліфікації	НРК України – 6 рівень, QF-EHEA – перший цикл, EQF-LLL – 6 рівень
Освітня кваліфікація	Бакалавр менеджменту
Професійна кваліфікація	-
Тип диплому	Диплом бакалавра, одиничний,
Форми здобуття освіти за освітньою програмою	Інституційна 3 роки 10 місяців
Обсяг кредитів ЄКТС, необхідний для здобуття відповідного ступеня вищої освіти, строк навчання	Обсяг освітньої програми на базі: - повної загальної середньої освіти - 240 кредитів ЄКТС; - на базі ОКР молодший спеціаліст або фаховий молодший бакалавр заклад вищої освіти має право визнати та перезарахувати не більше, ніж 120 кредитів ЄКТС, отриманих в межах попередньої освітньої програми підготовки молодшого спеціаліста. Термін навчання: - на базі повної загальної середньої освіти - 240 кредитів ЄКТС (термін навчання 3 роки 10 місяців); - на базі освітньо-кваліфікаційного рівня «молодший спеціаліст» 120 кредитів ЄКТС, термін навчання 2 роки 10 місяців).
Вимоги до осіб, які можуть розпочати навчання за програмою	Вимоги визначаються «Правилами прийому до Національного університету «Запорізька політехніка». Для здобуття освітнього рівня «бакалавр» можуть вступати особи, що здобули повну загальну середню освіту, а також освітній рівень «молодший бакалавр» та освітньо-професійний ступінь «фаховий молодший бакалавр» (освітньо-кваліфікаційний рівень «молодший спеціаліст»).
Наявність акредитації	акредитація передбачається у 2026
Мова викладання	українська
Інтернет адреса постійного	https://zp.edu.ua/educational-programs/?utm_source=chatgpt.com

розміщення опису освітньої програми	
1.2. Мета освітньо-професійної програми	
<p>Підготовка фахівців з менеджменту, здатних застосовувати набуті під час навчання знання та навички для вирішення проблем і складних спеціалізованих завдань у сфері управління проектами, спроможних започатковувати та розвивати власну справу, ефективно управляти підприємствами та організаціями, прагнути до наукової діяльності та генерувати креативні ідеї відповідно до цілей економічного зростання і сталого розвитку, соціальної справедливості, ощадливого споживання ресурсів і збереження довкілля. Програма спрямована на розвиток аналітичного мислення, лідерських якостей, стратегічного бачення, вміння працювати в команді та приймати управлінські рішення, ґрунтуючись на етичних принципах та принципах сталого розвитку.</p>	
1.3. Характеристика освітньо-професійної програми	
Предметна область	<p>Об'єкт: управління організаціями та їх підрозділами.</p> <p>Цілі навчання: підготовка фахівців, здатних вирішувати практичні проблеми та складні спеціалізовані задачі, що характеризуються комплексністю та невизначеністю умов у сфері управління організаціями та їх підрозділами.</p> <p>Теоретичний зміст предметної області: парадигми, закони, закономірності, принципи, історичні передумови розвитку менеджменту; концепції системного, ситуаційного, адаптивного, операційного, енергетичного, антикризового, інноваційного, проектного менеджменту, менеджменту персоналу, технології прийняття управлінських рішень тощо.</p> <p>Методи, методика та технології: загальнонаукові та специфічні методи дослідження (розрахунково-аналітичні, економіко-статистичні, економіко-математичні, експертного оцінювання, фактологічні, соціологічні, документальні, балансові тощо); методи реалізації функцій менеджменту (методи маркетингових досліджень; методи економічної діагностики; методи прогнозування і планування; методи проектування організаційних структур управління; методи мотивування; методи контролювання; методи оцінювання соціальної, організаційної та економічної ефективності в менеджменті тощо). методи менеджменту (адміністративні, економічні, соціально-психологічні, технологічні); технології обґрунтування управлінських рішень (аналіз, діагностика, імітаційне моделювання, дерево рішень тощо).</p> <p>Інструментарій та обладнання: сучасне інформаційно-комунікаційне обладнання, інформаційні системи та програмні продукти, що застосовуються в менеджменті.</p>
Орієнтація освітньо-професійної програми	<p>Освітньо-професійна з практико-орієнтованим навчанням. Структура ОПП передбачає динамічне та інтерактивне навчання.</p> <p>ОПП бакалавра базується на положеннях та результатах сучасних наукових досліджень з менеджменту та орієнтована на формування розуміння і здатності здобувачів застосовувати сучасний інструментарій менеджменту у розв'язанні широкого кола завдань у сфері управління проектами, відкритті та веденні власної справи.</p>

<p>Особливості програми</p>	<p>Характерною особливістю програми є підготовка фахівців з менеджменту, здатних застосовувати набуті під час навчання знання та навички для вирішення проблем і складних спеціалізованих завдань у сфері управління проектами, спроможних започатковувати та розвивати власну справу, ефективно управляти підприємствами та організаціями, прагнути до наукової діяльності та генерувати креативні ідеї відповідно до цілей економічного зростання і сталого розвитку, соціальної справедливості, ощадливого споживання ресурсів і збереження довкілля.</p> <p>Фокусування на інтегрованому підході до підготовки здобувачів вищої освіти шляхом структурно-логічної композиції теоретичних і прикладних дисциплін, управлінських і соціокультурних освітніх компонентів.</p> <p>Унікальність освітніх компонент полягає в акцентуванні уваги здобувачів на набутті компетентностей з управління проектами в умовах невизначеності та мінливості середовища їх реалізації.</p> <p>Важливою складовою програми є поєднання навчання та дослідження: апробація основних положень наукових досліджень здобувачів на конференціях, всеукраїнських конкурсах студентських наукових робіт. Здобувачі вищої освіти за освітньою програмою активно залучаються до програм міжнародної академічної мобільності.</p>
<p align="center">1.4. Придатність випускників до працевлаштування та подальшого навчання</p>	
<p>Придатність до працевлаштування</p>	<p>Фахівці з управління проектами можуть займати посади відповідно до професійних назв робіт, які є складовими класифікаційних угруповань Національного класифікатору України «Класифікатор професій» (ДК 003:2010).</p> <p>Розвиток професійних можливостей передбачає заснування та самостійне/партнерське ведення власної справи.</p> <p>Згідно з International Standard Classification of Occupations 2008 (ISCO-08) бакалавр менеджменту підготовлений до роботи:</p> <p>121 Business Services and Administration Managers.</p>
<p>Академічні права випускників</p>	<p>Випускники мають право:</p> <ul style="list-style-type: none"> - продовжити навчання на другому (магістерському) рівні вищої освіти; - набуття додаткових кваліфікацій у системі освіти дорослих
<p align="center">1.5. Викладання та оцінювання</p>	
<p>Викладання та навчання</p>	<p>Студентоцентроване та проблемно-орієнтоване навчання, самонавчання та електронне навчання на базі платформи дистанційного навчання Moodle. Особистісно-орієнтований та індивідуально-творчий підхід. Лекції, мультимедійні лекції та практичні заняття (з елементами наукових досліджень, ситуаційного завдання, кейсів тощо), самостійна дослідницька робота, розробка інноваційних проєктів, написання курсових робіт, підготовка кваліфікаційної роботи та консультації із викладачами (групові та індивідуальні)</p> <p>Участь у тренінгах з ділової активності, семінарах, конференціях, що проводяться на базі НУ «Запорізька</p>

	<p>політехніка» та інших ЗВО України, Запорізької торгово-промислової палати за участі представників регіонального та національного бізнес-середовища задля формування у здобувачів освіти розуміння сучасних вимог роботодавців до професійних компетентностей.</p> <p>Навчально-методичне забезпечення і консультування самостійної роботи здійснюється через університетське віртуальне навчальне середовище: система дистанційного навчання Moodle, Google classroom, Google Meet, Zoom</p> <p>Навчання за ОП здійснюється з використанням засобів відеоконференцзв'язку, інфокомунікаційних технологій та «Системи дистанційного навчання НУ «Запорізька політехніка»», зокрема:</p> <ul style="list-style-type: none"> - системи дистанційного навчання Moodle: https://moodle.zp.edu.ua/ - сайту університету: http://zp.edu.ua/ - репозиторію університету: http://eir.zp.edu.ua/handle/123456789/9 - бібліотеки університету: http://library.zp.edu.ua/
<p>Оцінювання</p>	<p>Оцінювання здобувачів за результатами контрольних заходів, перелік яких визначено Положенням про організацію освітнього процесу НУ «Запорізька політехніка» https://docs.zp.edu.ua/wp-content/uploads/2026/01/%D0%9F%D0%BE%D0%BB%D0%BE%D0%B6%D0%B5%D0%BD%D0%BD%D1%8F_%D0%BF%D1%80%D0%BE_%D0%9E%D0%9F_28.01.2025.pdf, а саме у формі: заліків, диференційованих заліків, екзаменів, ректорських контрольних робіт, захисту звітів з практики та курсових робіт, а також державної атестації.</p> <p>Оцінювання навчальних досягнень здобувачів вищої освіти здійснюється: за 100-бальною шкалою або за двобальною шкалою (зараховано – не зараховано). Позитивними оцінками для всіх форм контролю є оцінки від 60 до 100 балів за 100-бальною шкалою та оцінка «зараховано» за двобальною шкалою. Межею незадовільного навчання за результатами підсумкового контролю є оцінка нижче за 60 балів за 100-бальною шкалою або оцінка «не зараховано» за двобальною шкалою. Отримання оцінки 60 балів та вище передбачає отримання позитивних оцінок за всіма визначеними навчальною програмою освітнього компонента обов'язковими видами поточного контролю</p> <p>Атестація здобувачів вищої освіти у формі публічного захисту кваліфікаційної роботи здійснюється відповідно до Положення про порядок створення та організацію роботи екзаменаційної комісії з атестації здобувачів вищої освіти в НУ «Запорізька політехніка» від 30.08.2019 р. https://zp.edu.ua/uploads/dept_nm/Polozhennia_pro_EkzKom.pdf та спрямована на визначення рівня знань і набутих здобувачами компетентностей відповідно до Стандарту вищої освіти за спеціальністю 073 «Менеджмент» для першого (бакалаврського) рівня вищої освіти, затвердженого Наказом МОН України №1165 від 29.10.18</p>

	р. https://mon.gov.ua/storage/app/media/vishcha-osvita/zatverdzeni%20standarty/12/21/073-menedzhment-bakalavr-1.pdf
	1.6. Програмні компетентності
Інтегральна компетентність	Здатність розв'язувати складні спеціалізовані задачі та практичні проблеми, які характеризуються комплексністю і невизначеністю умов, у сфері менеджменту або у процесі навчання, що передбачає застосування теорій та методів соціальних та поведінкових наук.
Загальні компетентності	<p>ЗК1 Здатність реалізувати свої права і обов'язки як члена суспільства, усвідомлювати цінності громадянського (демократичного) суспільства та необхідність його сталого розвитку, верховенства права, прав і свобод людини і громадянина в Україні.</p> <p>ЗК2. Здатність зберігати та примножувати моральні, культурні, наукові цінності та примножувати досягнення суспільства на основі розуміння історії та закономірностей розвитку предметної області, її місця у загальній системі знань про природу і суспільство та у розвитку суспільства, техніки і технологій, використовувати різні види та форми рухової активності для активного відпочинку та ведення здорового способу життя.</p> <p>ЗК3. Здатність до абстрактного мислення, аналізу, синтезу.</p> <p>ЗК4. Здатність застосовувати знання у практичних ситуаціях</p> <p>ЗК5. Знання та розуміння предметної області та розуміння професійної діяльності.</p> <p>ЗК6. Здатність спілкуватися державною мовою як усно, так і письмово.</p> <p>ЗК7. Здатність спілкуватися іноземною мовою.</p> <p>ЗК8. Навички використання інформаційних і комунікаційних технологій.</p> <p>ЗК9. Здатність вчитися і оволодівати сучасними знаннями.</p> <p>ЗК10. Здатність до проведення досліджень на відповідному рівні.</p> <p>ЗК11. Здатність до адаптації та дії в новій ситуації.</p> <p>ЗК12. Здатність генерувати нові ідеї (креативність).</p> <p>ЗК13. Цінування та повага різноманітності та мультикультурності.</p> <p>ЗК14. Здатність працювати у міжнародному контексті.</p> <p>ЗК15. Здатність діяти на основі етичних міркувань (мотивів)</p> <p>ЗК16. Здатність ухвалювати рішення та діяти, дотримуючись принципу неприпустимості корупції та будь-яких інших проявів недоброчесності.</p>
Спеціальні (фахові, предметні) компетентності	<p>СК1 Здатність визначати та описувати характеристики організації.</p> <p>СК2. Здатність аналізувати результати діяльності організації, зіставляти їх з факторами впливу зовнішнього та внутрішнього середовища.</p> <p>СК3. Здатність визначати перспективи розвитку організації.</p>

	СК4. Вміння визначати функціональні області організації та зв'язки між ними.
	СК5. Здатність управляти організацією та її підрозділами через реалізацію функцій менеджменту.
	СК6. Здатність діяти соціально відповідально і свідомо.
	СК7. Здатність обирати та використовувати сучасний інструментарій менеджменту.
	СК8. Здатність планувати діяльність організації та управляти часом.
	СК9. Здатність працювати в команді та налагоджувати міжособистісну взаємодію при вирішенні професійних завдань.
	СК10. Здатність оцінювати виконувані роботи, забезпечувати їх якість та мотивувати персонал організації.
	СК11. Здатність створювати та організовувати ефективні комунікації в процесі управління.
	СК12. Здатність аналізувати й структурувати проблеми організації, формувати обґрунтовані рішення.
	СК13. Розуміти принципи і норми права та використовувати їх у професійній діяльності.
	СК14. Розуміти принципи психології та використовувати їх у професійній діяльності.
	СК15. Здатність формувати та демонструвати лідерські якості та поведінкові навички
	СК 16. Здатність розробки та управління проектами
1.7. Програмні результати навчання	
Програмні результати навчання	ПРН1 Знати свої права і обов'язки як члена суспільства, усвідомлювати цінності громадянського суспільства, верховенства права, прав і свобод людини і громадянина в Україні.
	ПРН2 Зберігати моральні, культурні, наукові цінності та примножувати досягнення суспільства, використовувати різні види та форми рухової активності для ведення здорового способу життя.
	ПРН3 Демонструвати знання теорій, методів і функцій менеджменту, сучасних концепцій лідерства.
	ПРН4 Демонструвати навички виявлення проблем та обґрунтування управлінських рішень.
	ПРН5 Описувати зміст функціональних сфер діяльності організації.
	ПРН6 Виявляти навички пошуку, збирання та аналізу інформації, розрахунку показників для обґрунтування управлінських рішень.
	ПРН7 Виявляти навички організаційного проектування
	ПРН8 Застосовувати методи менеджменту для забезпечення ефективності діяльності організації.
	ПРН9 Демонструвати навички взаємодії, лідерства, командної роботи
	ПРН10 Мати навички обґрунтування дієвих інструментів мотивування персоналу організації
	ПРН11 Демонструвати навички аналізу ситуації та

	здійснення комунікації у різних сферах діяльності організації.
	ПРН12 Оцінювати правові, соціальні та економічні наслідки функціонування організації.
	ПРН13 Спілкуватись в усній та письмовій формі державною та іноземною мовами
	ПРН14 Ідентифікувати причини стресу, адаптувати себе та членів команди до стресової ситуації, знаходити засоби до її нейтралізації.
	ПРН15 Демонструвати здатність діяти соціально відповідально та громадсько свідомо на основі етичних міркувань (мотивів), повагу до різноманітності та міжкультурності.
	ПРН16 Демонструвати навички самостійної роботи, гнучкого мислення, відкритості до нових знань, бути критичним і самокритичним
	ПРН17 Виконувати дослідження індивідуально та/або в групі під керівництвом лідера.
	ПРН18 Демонструвати навички з розробки та управління проектами
1.8. Ресурсне забезпечення реалізації програми	
Кадрове забезпечення	<p>Реалізацію програми забезпечують висококваліфіковані викладачі, які мають вчений ступінь та вчене звання, а також значний досвід навчально–методичної та науково–дослідної діяльності. Усі викладачі відповідають вимогам затвердженим Постановою Кабінету Міністрів України від 30.12.2015 р. №1187 (із змінами, внесеними згідно з Постановою КМУ № 347 від 10.05.2018 р.) «Про затвердження Ліцензійних умов провадження освітньої діяльності».</p> <p>Науково-педагогічні працівники регулярно проходять стажування в українських та закордонних ЗВО згідно з Положенням про підвищення кваліфікації науково-педагогічних працівників у НУ «Запорізька політехніка».</p> <p>Окремі викладачі мають сертифікати про знання англійської мови відповідно до Загальноєвропейської рекомендації з мовної освіти (рівень B2)</p>
Матеріально-технічне забезпечення	<p>Здобувачі вищої освіти мають необмежений доступ до ресурсів наукової бібліотеки (http://e-library.zp.edu.ua/login) та репозитарію (http://eir.zp.edu.ua) університету. В університеті наявні комп'ютерні класи, спортивний комплекс, їдальня, кафе, центр дозвілля студентів, психологічна служба та інші.</p> <p>Для забезпечення ОПП кафедра має власні лекційні аудиторії, оснащені мультимедійною апаратурою. Крім того для освітнього процесу використовується комп'ютерний клас загальнофакультетського підпорядкування, де є доступ до мережі Інтернет. Для проведення семінарських занять використовуються тематичні класи та аудиторії навчальних корпусів університету. Здобувачі вищої освіти мають необмежений доступ до ресурсів наукової бібліотеки університету.</p>

<p>Інформаційне та навчально-методичне забезпечення</p>	<p>Наявна уся необхідна соціально – побутова інфраструктура.</p> <p>Офіційний сайт університету – https://zp.edu.ua.</p> <p>Точки бездротового доступу до мережі Інтернет.</p> <p>Віртуальне навчальне середовище – система дистанційного навчання Moodle, Google classroom, Google Meet, Zoom.</p> <p>Наукова бібліотека, читальні зали, електронна бібліотека http://library.zntu.edu.ua/. Бібліотечний фонд забезпечений підручниками, навчальними посібниками, методичними виданнями тощо, передплачуються основні фахові періодичні видання України.</p> <p>Відкритий доступ до наукометричних баз ScienceDirect, Scopus, Web of Science, IMF eLibrary, PM World Library та ін.</p> <p>Електронний репозитарій http://eir.zp.edu.ua.</p> <p>В освітньому процесі використовуються стандартне програмне забезпечення з управління проєктами.</p> <p>Навчально-методичні матеріали розробляються та систематично оновлюються НППІ кафедри з подальшим їх розміщенням у системі дистанційного навчання Moodle.</p>
<p>1.9. Академічна мобільність</p>	
<p>Національна кредитна мобільність</p>	<p>Здобувачі вищої освіти мають можливість у межах національних закладів вищої освіти брати участь у різноманітних навчальних або навчально-дослідницьких програмах, навчатися за декількома спеціальностями, проходити окремі навчальні курси з подальшим визнанням отриманих результатів та зарахуванням кредитів відповідно до Положення про порядок реалізації права на академічну мобільність учасників освітнього процесу Національного університету «Запорізька політехніка» (https://zp.edu.ua/uploads/dept_nm/Polozhennia_pro_akademichnu_mobilnist.pdf)</p>
<p>Міжнародна кредитна мобільність</p>	<p>Здобувачі вищої освіти мають можливість брати участь у програмі міжнародної кредитної мобільності за двосторонніми договорами, укладеними між НУ «Запорізька політехніка» та навчальними закладами країн-партнерів у рамках програми ЄС Еразмус+КА, інформацію про які подано на веб-сторінках https://zp.edu.ua/akademichna-mobilnis, https://zp.edu.ua/stypendiyi-i-granty</p> <p>Право на міжнародну академічну мобільність регламентується Положенням про порядок реалізації права на академічну мобільність учасників освітнього процесу Національного університету «Запорізька політехніка» (https://zp.edu.ua/uploads/dept_nm/Polozhennia_pro_akademichnu_mobilnist.pdf)</p>
<p>Навчання іноземних здобувачів вищої освіти</p>	<p>Програма передбачає можливість навчання іноземних громадян на загальних підставах за умови володіння українською мовою на достатньому рівні. В університеті передбачено проходження іноземними здобувачами підготовчих курсів з вивчення української мови за рік до початку основного навчання та надалі протягом всього періоду навчання. Навчання іноземних здобувачів вищої освіти регламентоване Положенням про організацію набору та навчання (стажування) іноземців та осіб без громадянства</p>

2. ПЕРЕЛІК КОМПОНЕНТ ОСВІТНЬО-ПРОФЕСІЙНОЇ ПРОГРАМИ ТА ЇХ ЛОГІЧНА ПОСЛІДОВНІСТЬ

2.1 Перелік компонент освітньо-професійної програми

Код н/д	Компоненти освітньої програми (навчальні дисципліни, курсові проекти (роботи), практики, кваліфікаційна робота)	Кількість кредитів	Форма підсумкового контролю
Обов'язкові компоненти ОП			
ОК 1	Виробнича практика	4	екзамен
ОК 2	Виробничий менеджмент	4,5	д/залік
ОК 3	Вступ до спеціальності	3	залік
ОК 4	Господарське та адміністративне право	4,5	екзамен
ОК 5	Господарський аналіз	6	КР залік
ОК 6	Економіка підприємства	10	залік+ екзамен
ОК 7	Економіка праці і соціально-трудова відносини	6	залік+КР
ОК 8	Економічна статистика	4	екзамен
ОК 9	Здоров'язберігаючі технології та співдія функціональному розвитку	3	залік
ОК 10	Зовнішньоекономічна діяльність	3,5	екзамен
ОК 11	Інноваційний менеджмент	5	залік
ОК 12	Іноземна мова	6	залік екзамен
ОК 13	Інформаційно-комунікаційні технології	7	залік
ОК 14	Історія української культури в європейському контексті	3	залік
ОК 15	Кваліфікаційна робота (ДИПЛОМУВАННЯ)	9	дипломування
ОК 16	Основи корпоративного управління	6	екзамен
ОК 17	Лідерство та групова динаміка	3	екзамен
ОК 18	Математика для економістів	6	екзамен
ОК 19	Медіаплатформи для просування бізнес-ідей	3	залік
ОК 20	Менеджменту персоналу	6	залік+КР
ОК 21	Прийняття управлінських рішень та штучний інтелект	3	екзамен
ОК 22	Обґрунтування господарських рішень	4	екзамен
ОК 23	Організаційне проектування	6	екзамен
ОК 24	Основи обліку і аудиту	3	екзамен
ОК 25	Менеджмент	5	екзамен
ОК 26	Основи сталого розвитку	4	екзамен
ОК 27	Особистий бренд та розвиток кар'єри	3	залік
ОК 28	Переддипломна практика	4,5	д/залік
ОК 29	Політико-правова система України	3	екзамен
ОК 30	Проектна логістика	4	екзамен
ОК 31	Управління проектами	6	залік+КР
ОК 32	Психологія бізнесу	3	залік
ОК 33	Маркетинг	6	екзамен

ОК 34	Смарт-управління	3	екзамен
ОК 35	Сучасні інструментарій менеджменту	5	залік+КР
ОК 36	Тайм-менеджмент	4	екзамен
ОК 37	Теорія та історія управління	5	екзамен
ОК 38	Українська мова (за професійним спрямуванням)	3	екзамен
Загальний обсяг обов'язкових компонент		177	
Вибіркові компоненти ОП*			
ВК	Вибіркові дисципліни кафедри	42	зал
ВК	Вибіркові дисципліни блоку освітніх компонентів спрямованих на розвиток безпекової взаємодії та екологічної складової	3	зал
ВК	Вибіркові дисципліни блоку освітніх компонентів інституціонального та особистісного розвитку	12	зал
ВК	Вибіркові дисципліни блоку освітніх компонентів з загальновійськової та медичної підготовки*	3	зал
ВК	Вибіркові дисципліни блоку освітніх компонентів, спрямованих на опанування теоретичної та практичної форм світогляду, на формування філософської культури мислення	3	зал
Загальний обсяг вибірових компонент		63	
Всього за програмою		240	

*Дисципліна «Базова загальновійськова та медична підготовка» з блоку освітніх компонентів загальновійськової та медичної підготовки є обов'язковою для громадян України чоловічої статті, які навчаються за денною або дуальною формою здобуття освіти.

Від проходження цього блоку звільняються ті з них, які:

- визнані за станом здоров'я непридатними до військової служби;
- до набуття громадянства України пройшли військову службу в інших державах;
- проходили військову службу;
- мають сертифікат про проходження базової підготовки та здобуття військово-облікової спеціальності.

Не проходять блок освітніх компонентів з загальновійськової та медичної підготовки:

- здобувачі вищої освіти, які здобувають освіту за іншими (крім денної та дуальної) формами здобуття освіти, включаючи поєднані;
- здобувачі вищої освіти – іноземні громадяни.

2.2. Структурно-логічна схема освітньої програми

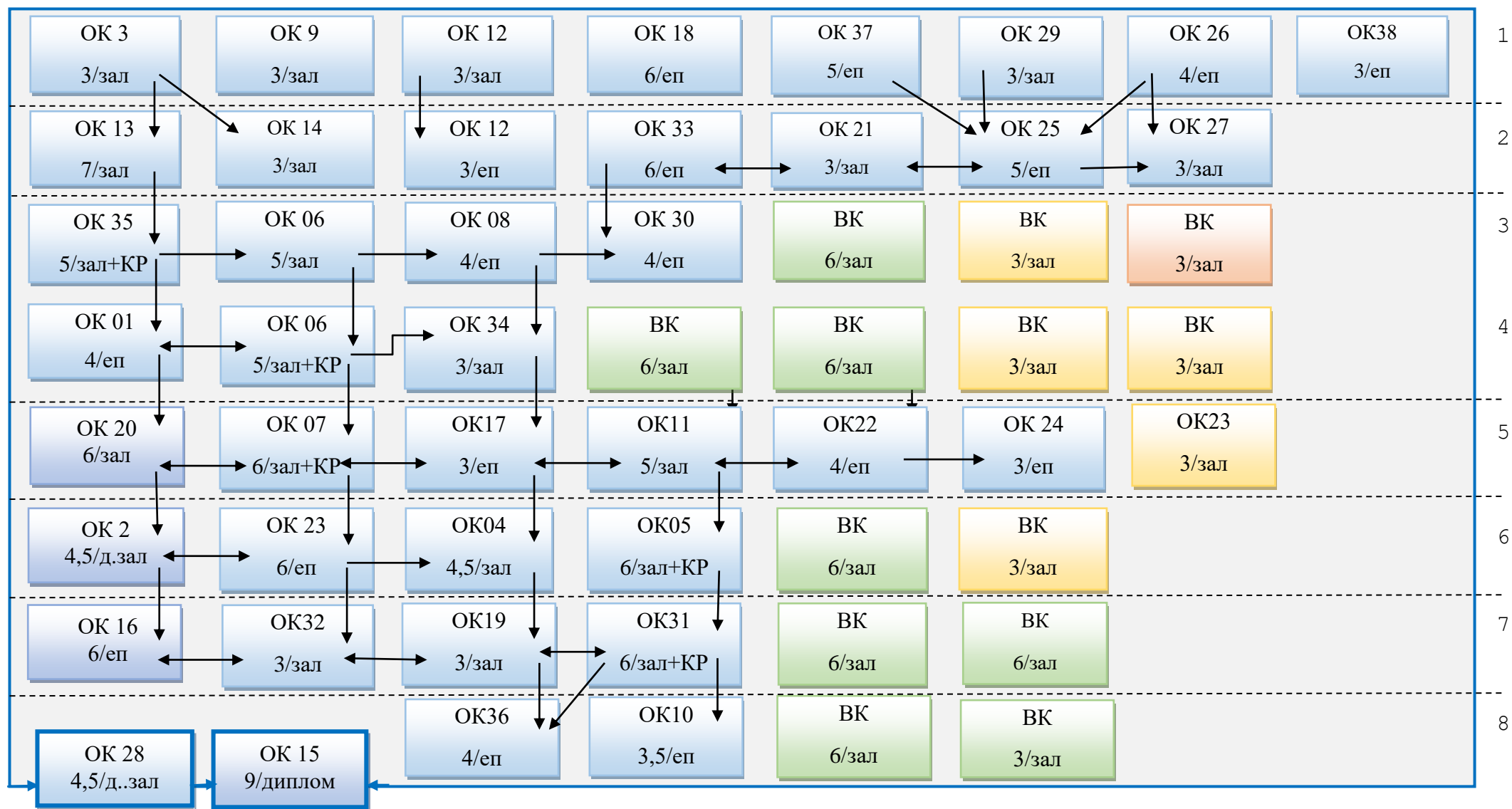

3. ФОРМИ АТЕСТАЦІЇ ЗДОБУВАЧІВ ВИЩОЇ ОСВІТИ

Форми атестації здобувачів вищої освіти	Атестація здійснюється у формі публічного захисту кваліфікаційної роботи
Вимоги до кваліфікаційної роботи	<p>Кваліфікаційна робота має передбачати розв'язання складного спеціалізованого завдання або практичної проблеми в сфері управління, що характеризується комплексністю та невизначеністю умов, із застосуванням теорій та методів економічної науки та, зокрема, бути спрямованою на управління проектами.</p> <p>У кваліфікаційній роботі не допускається академічного плагіату, фальсифікації та списування.</p> <p>Кваліфікаційна робота (або її реферат) має бути розміщена на офіційному сайті НУ «Запорізька політехніка» або його підрозділу.</p> <p>Деталізація вимог до кваліфікаційної роботи регламентується внутрішніми документами й положеннями ЗВО, складеними на базі норм Стандарту вищої освіти з підготовки здобувачів вищої освіти першого (бакалаврського) рівня зі спеціальності 073 «Менеджмент», затвердженого Наказом МОН України від 29.10.2018 р. за №1165</p>
Документ, що надається на основі успішного проходження атестації	НУ «Запорізька політехніка» на підставі рішення екзаменаційної комісії присуджує особі, яка продемонструвала відповідність результатів навчання вимогам ОПП «Управління проектами», освітній ступінь бакалавра та видає диплом бакалавра.

5. МАТРИЦЯ ЗАБЕЗПЕЧЕННЯ ПРОГРАМНИХ РЕЗУЛЬТАТІВ НАВЧАННЯ (ПРН) ВІДПОВІДНИМИ КОМПОНЕНТАМИ ОСВІТНЬОЇ ПРОГРАМИ

Обов'язкові компоненти																		
	ПРН1	ПРН2	ПРН3	ПРН4	ПРН5	ПРН6	ПРН7	ПРН8	ПРН9	ПРН10	ПРН11	ПРН12	ПРН13	ПРН14	ПРН15	ПРН16	ПРН17	ПРН 18
ОК 1			*	*	*	*	*	*	*	*	*	*			*	*	*	
ОК 2			*		*			*			*					*		
ОК 3			*		*				*						*		*	
ОК 4			*			*	*				*					*		
ОК 5			*	*		*		*			*							
ОК 6	*	*		*								*					*	
ОК 7			*			*				*				*		*		
ОК 8				*		*					*					*	*	
ОК 9	*						*					*						
ОК 10				*	*	*		*								*		
ОК 11			*			*		*			*					*		
ОК 12	*		*									*			*			
ОК 13						*					*						*	
ОК 14			*		*		*			*							*	
ОК 15	*					*						*			*		*	
ОК 16				*		*	*	*								*		
ОК 17	*				*				*				*		*			
ОК 18						*										*	*	
ОК 19			*					*		*	*						*	*
ОК 20			*					*	*					*		*		
ОК 21				*			*				*					*	*	
ОК 22			*					*		*	*						*	
ОК 23				*		*	*	*			*					*		
ОК 24				*		*							8			*	8	
ОК 25			*				*		*		*			*				
ОК 26			*		*		*	*								*		
ОК 27	*	*		*						*					*			
ОК 28		*		*		*			*						*			
ОК 29			*		*			*		*		*						*
ОК 30			*				*		*		*						*	
ОК 31				*		*		*		*		*				*		*
ОК 32			*				*		*			*						
ОК 33		*				*				*							*	
ОК 34		*		*		*										*		*
ОК 35			*					*			*					*		
ОК 36				*			*		*		*					*		
ОК 37	*				*			*				*					*	
ОК 38													*					

7. ВИМОГИ ДО НАЯВНОСТІ СИСТЕМИ ВНУТРІШНЬОГО ЗАБЕЗПЕЧЕННЯ ЯКОСТІ ВИЩОЇ ОСВІТИ

<p>Принципи та процедури забезпечення якості освіти</p>	<p>Система забезпечення якості освітньої діяльності та якості вищої освіти згідно з Положенням про систему забезпечення НУ «Запорізька політехніка» якості освітньої діяльності та якості вищої освіти (системи внутрішнього забезпечення якості), схваленого на засіданні ВР університету передбачає здійснення університетом таких процедур і заходів:</p> <ul style="list-style-type: none"> - визначення принципів та процедур забезпечення якості вищої освіти; - здійснення моніторингу та періодичного перегляду освітніх програм; - щорічне оцінювання здобувачів вищої освіти, науково-педагогічних і педагогічних працівників НУ «Запорізька політехніка» та регулярне оприлюднення результатів таких оцінювань на офіційному веб-сайті Університету, на інформаційних стендах та в будь-який інший спосіб; - забезпечення підвищення кваліфікації педагогічних, наукових і науково-педагогічних працівників; - забезпечення наявності необхідних ресурсів для організації освітнього процесу, у тому числі самостійної роботи студентів за кожною освітньою програмою; - забезпечення наявності інформаційних систем для ефективного управління освітнім процесом; - забезпечення публічності інформації про освітні програми, ступені вищої освіти та кваліфікації; - забезпечення дотримання академічної доброчесності працівниками університету та здобувачами вищої освіти, у тому числі створення і забезпечення функціонування ефективної системи запобігання та виявлення академічного плагіату; - інших процедур і заходів.
<p>Моніторинг та періодичний перегляд освітніх програм</p>	<p>Перегляд освітніх програм відбувається за результатами їхнього постійного моніторингу. Критерії, за якими відбувається перегляд освітніх програм, формуються в результаті зворотнього зв'язку із науково-педагогічними працівниками, здобувачами, випускниками та роботодавцями</p>
<p>Підвищення кваліфікації науково-педагогічних, педагогічних та наукових працівників</p>	<p>Підвищення кваліфікації науково-педагогічних і наукових працівників здійснюється відповідно до Положення про підвищення кваліфікації педагогічних і науково-педагогічних працівників НУ «Запорізька політехніка», схваленого ВР університету (протокол від 10 червня 2020 р. №5/20).</p>

