

**МІНІСТЕРСТВО ОСВІТИ І НАУКИ УКРАЇНИ  
НАЦІОНАЛЬНИЙ УНІВЕРСИТЕТ «ЗАПОРІЗЬКА ПОЛІТЕХНІКА»**

Введено в дію наказом ректора  
НУ «Запорізька політехніка»  
від «\_\_\_» \_\_\_\_\_ 2023 р. № \_\_\_

Ректор  
\_\_\_\_\_ Віктор ГРЕШТА

**УПРАВЛІННЯ ПРОЕКТАМИ**

**ПРОЕКТ**

**ОСВІТНЬО-ПРОФЕСІЙНОЇ ПРОГРАМИ**

**другого (магістерського) рівня вищої освіти**

галузь знань	- 07 «Управління та адміністрування»
спеціальність	- 073 «Менеджмент»
освітня кваліфікація	- магістр з менеджменту

Схвалено вченою радою  
НУ «Запорізька політехніка»  
(протокол №1 від 28 серпня 2023 р.)

Голова вченої ради

\_\_\_\_\_ Володимир БАХРУШИН

## ПЕРЕДМОВА

Освітньо-професійна програма «Управління проектами» (далі – ОП) є нормативним документом, який регламентує нормативні компетентності, кваліфікаційні, організаційні, навчальні та методичні вимоги щодо підготовки здобувачів вищої освіти другого (магістерського) рівня зі спеціальності 073 «Менеджмент».

ОП розроблено відповідно до Закону України «Про вищу освіту» від 01.07.2014 р., Постанов Кабінету Міністрів України від 23.11.2011 р. «Про затвердження Національної рамки кваліфікацій» від 30.12.2015 р. № 1187, «Про затвердження Ліцензійних умов провадження освітньої діяльності закладів освіти» від 30.12.2015 р., Стандарту вищої освіти з підготовки здобувачів вищої освіти другого (магістерського) рівня зі спеціальності 073 «Менеджмент», затвердженого Наказом МОН України від 10.07.2019 р. за №959, Стратегії розвитку Національного університету «Запорізька політехніка» на період 2023-2027 рр., затвердженої ВР від 19.12.2022 р. та запитів зовнішніх і внутрішніх стейкхолдерів.

ОПП розроблено групою забезпечення у складі:

Склад	Науковий ступінь, вчене звання	Посада	П.І.Б.
Гарант освітньої програми, керівник проектної групи	д.держ.упр. професор	професор кафедри ПТБД	Наталія ЛЕВЧЕНКО
Член проектної групи	д.е.н., професор	завідувач кафедри ПТБД	Алла ТКАЧЕНКО
Член проектної групи	к.е.н., доцент	доцент кафедри ПТБД	Олена КРАЙНІК

## РЕЦЕНЗІЇ-ВІДГУКИ ЗОВНІШНІХ СТЕЙКХОЛДЕРІВ

Назва організації, підприємства	Посада	П.І.Б.
Запорізька обласна федерація роботодавців	Голова федерації	Головко Олександр Степанович
Запорізький обласний союз промисловців і підприємців (роботодавців) «Потенціал»	Віце-президент	Крайній Валерій Григорович
ПАТ «Електрометалургійний завод «Дніпропетсталь» ім. А.М. Кузьміна»	Голова правління	Кійко Сергій Геннадійович

**ОПИС ОСВІТНЬО-ПРОФЕСІЙНОЇ ПРОГРАМИ**  
**«УПРАВЛІННЯ ПРОЕКТАМИ»**  
 другого (магістерського) рівня вищої освіти зі спеціальності 073 «Менеджмент»  
 галузі знань 07 «Управління та адміністрування»

<b>1.1. Загальна інформація</b>	
<b>Повна назва ЗВО та структурного підрозділу</b>	Національний університет «Запорізька політехніка», фізико-технічний інститут, факультет будівництва, архітектури та дизайну, кафедра підприємництва, торгівлі та біржової діяльності
<b>Офіційна назва освітньої програми</b>	Управління проектами
<b>Рівень вищої освіти</b>	другий (магістерський) рівень
<b>Ступінь вищої освіти</b>	магістр
<b>Кваліфікація в дипломі</b>	Ступінь вищої освіти – магістр Спеціальність – 073 «Менеджмент» Освітня програма – Управління проектами
<b>Рівень кваліфікації</b>	Другий (магістерський) рівень вищої освіти; за Національною рамкою кваліфікацій України – 7 рівень; за Qualifications Framework for the European Higher Education Area (QF-EHEA) – Master’s degree (Second cycle); за European Qualifications Framework (EQF-LLL) – Level 7
<b>Освітня кваліфікація</b>	магістр з менеджменту
<b>Тип диплом</b>	диплом магістра, одиничний
<b>Обсяг кредитів ЄКТС, необхідний для здобуття відповідного ступеня вищої освіти, строк навчання</b>	Обсяг освітньо-професійної програми магістра становить 90 кредитів ЄКТС, термін навчання – 1,5 роки (3 семестри)
<b>Вимоги до осіб, які можуть розпочати навчання за програмою</b>	Наявність освітнього ступеня бакалавра, магістра, освітньо-кваліфікаційного рівня «спеціаліст». Умови прийому та навчання за Програмою регламентуються Правилами прийому до НУ «Запорізька політехніка». URL: <a href="https://pk.zp.edu.ua/pravyla-pryjomu">https://pk.zp.edu.ua/pravyla-pryjomu</a>
<b>Наявність акредитації</b>	-
<b>Мова викладання</b>	Українська, англійська
<b>Термін дії освітньої програми</b>	5 років з можливістю внесення змін
<b>Інтернет адреса постійного розміщення опису освітньо-професійної програми</b>	<a href="https://catalogop.zp.edu.ua/EProg.php?Id=190&amp;Mode=1">https://catalogop.zp.edu.ua/EProg.php?Id=190&amp;Mode=1</a>

### 1.2. Мета освітньо–професійної програми

Підготовка затребуваних фахівців, здатних ідентифікувати та розв'язувати проблеми та складні спеціалізовані задачі у сфері управління проектами, спроможних до відкриття та ведення власної справи, прагнучих до участі у науковій діяльності та генерування креативних ідей щодо економічного зростання, соціальної справедливості, ощадливого споживання ресурсів та збереження довкілля.

### 3. Характеристика освітньо-професійної програми

#### Предметна область

07 Управління та адміністрування

073 Менеджмент

**Об'єкт вивчення** - управління організаціями та їх підрозділами.

**Цілі навчання:** підготовка фахівців, здатних ідентифікувати та розв'язувати складні задачі і проблеми у сфері менеджменту або у процесі навчання, що передбачають проведення досліджень та/або здійснення інновацій та характеризуються невизначеністю умов і вимог.

**Теоретичний зміст предметної області:**

- парадигми, закони, закономірності,
- принципи, історичні передумови розвитку менеджменту;
- концепції системного, ситуаційного, адаптивного, антисипативного, антикризового, інноваційного, проектного менеджменту тощо;
- функції, методи, технології та управлінські рішення у менеджменті

**Методи, методика та технології:**

- загальнонаукові та специфічні методи дослідження (розрахунково-аналітичні, економіко-статистичні, економіко-математичні, експертного оцінювання, соціологічні, документальні, балансові тощо);
- методи реалізації функцій менеджменту (методи маркетингових досліджень; методи економічної діагностики; методи прогнозування і планування; методи проектування організаційних структур управління; методи мотивування; методи контролювання; методи оцінювання соціальної, організаційної та економічної ефективності в менеджменті тощо).
- методи менеджменту (адміністративні, економічні, соціально-психологічні, технологічні);
- технології обґрунтування управлінських рішень (економічний аналіз, імітаційне моделювання, дерево рішень, прогнозування тощо).

**Інструментарій та обладнання:** сучасне інформаційно-комунікаційне обладнання, інформаційні системи та програмні продукти, що застосовуються в менеджменті.

#### Орієнтація освітньо-професійної програми

Освітньо-професійна програма.

Професійний акцент на здатності розробляти та реалізовувати проекти у різних сферах діяльності, використання методів бізнес-аналізу для аналітики потреб діяльності організацій з метою визначення проблем бізнесу та пошуку шляхів їх вирішення, вибору найбільш

	раціональних методів управління, а також проведення наукових досліджень.
<b>Особливості програми</b>	<p>Особливості ОП полягають у :</p> <ul style="list-style-type: none"> <li>- підготовці фахівців, здатних ідентифікувати та розв'язувати проблеми та складні спеціалізовані задачі у сфері управління проектами, спроможних до відкриття та ведення власної справи, прагнучих до участі у науковій діяльності та генерування креативних ідей щодо економічного зростання, соціальної справедливості, ощадливого споживання ресурсів та збереження довкілля;</li> <li>- акцентуванні уваги здобувачів на набутті знань та навиків з управління проектами в умовах невизначеності, глобальних трансформаційних змін в економіці та загострення кліматичної кризи;</li> <li>- практико-орієнтованості, застосуванні активних та інтерактивних методів, залучені до викладання провідних фахівців з управління проектами;</li> <li>- націленості на реалізацію концепції студентоцентрованого навчання, що охоплює активну взаємодію здобувачів, роботодавців та академічної спільноти;</li> <li>- виокремлення комунікативного аспекту підготовки фахівців, що відповідають потребам Української держави та Південно-Східного регіону країни.</li> </ul>
<b>1.4. Придатність випускників до працевлаштування та подальшого навчання</b>	
<b>Придатність до працевлаштування</b>	<p>Після закінчення навчання за освітньо-професійною програмою випускники:</p> <ul style="list-style-type: none"> <li>- здатні виконувати професійну роботу в різних лінійних і функціональних підрозділах організацій усіх форм власності та організаційно-правових форм;</li> <li>- займати посади, визначені Національним класифікатором України «Класифікатор професій ДК 003:2010» займати первинні посади, а також керівні посади відповідно професійних назв, що є складовими таких класифікаційних групувань:  121 Керівники підприємств, установ та організацій  1210.1 Керівники підприємств, установ та організацій  122 Керівники виробничих та інших основних підрозділів  1229.7 Керівники інших основних підрозділів в інших сферах діяльності  123 Керівники функціональних підрозділів  1238 Керівники проектів та програм  2447 Професіонали у сфері управління проектами та програмам  2447.2 Професіонали з управління проектами та програмам</li> <li>- здатні заснувати самостійне/партнерське ведення власної справи;</li> <li>- згідно з International Standard Classification of Occupations 2008 (ISCO-08) магістр з управління проектами підготовлений до роботи:  12 Administrative and Commercial Managers  121 Business Services and Administration Managers;  24 Business and Administration Professionals</li> </ul>

	242 Administration Professionals
<b>Академічні права випускників</b>	<p>Випускники мають право:</p> <ul style="list-style-type: none"> <li>- продовжити навчання на третьому (освітньо–науковому) рівні вищої освіти FQ-EHEA – третій цикл, EQF-LLL – 8 рівень, НРК – 8 рівень;</li> <li>- набувати додаткових кваліфікацій в системі післядипломної та неформальної освіти.</li> </ul>
<b>1.5. Викладання та оцінювання</b>	
<b>Викладання та навчання</b>	<p>Студентоцентроване та проблемно-орієнтоване навчання, самонавчання та електронне навчання на базі платформи дистанційного навчання Moodle Особистісно-орієнтований та індивідуально-творчий підхід. Лекції, мультимедійні лекції та практичні заняття (з елементами наукових досліджень, ситуаційного завдання, кейсів тощо), самостійна дослідницька робота, розробка інноваційних проектів, написання курсових робіт, підготовка кваліфікаційної роботи та консультації із викладачами (групові та індивідуальні)</p> <p>Участь у тренінгах з ділової активності, семінарах, конференціях, що проводяться на базі НУ «Запорізька політехніка» та інших ЗВО України, Запорізької торгово-промислової палати за участі представників регіонального та національного бізнес-середовища задля формування у здобувачів освіти розуміння сучасних вимог роботодавців до професійних компетентностей.</p> <p>Навчально-методичне забезпечення і консультування самостійної роботи здійснюється через університетське віртуальне навчальне середовище: система дистанційного навчання Moodle, Google classroom, Google Meet, Zoom</p> <p>Навчання здійснюється у змішаній формі з використанням засобів відеоконференцз'язку, інфокомунікаційних технологій та «Системи дистанційного навчання НУ «Запорізька політехніка»», зокрема:</p> <ul style="list-style-type: none"> <li>- системи дистанційного навчання Moodle: <a href="https://moodle.zp.edu.ua/">https://moodle.zp.edu.ua/</a></li> <li>- сайту університету: <a href="http://zp.edu.ua/">http://zp.edu.ua/</a></li> <li>- репозиторію університету: <a href="http://eir.zp.edu.ua/handle/123456789/9">http://eir.zp.edu.ua/handle/123456789/9</a></li> <li>- бібліотеки університету: <a href="http://library.zp.edu.ua/">http://library.zp.edu.ua/</a></li> </ul>
<b>Оцінювання</b>	<p>Оцінювання здобувачів здійснюється за результатами контрольних заходів, перелік яких визначено Положенням про систему забезпечення НУ «Запорізька політехніка» якості освітньої діяльності та якості вищої освіти (системи внутрішнього забезпечення якості) (зі змінами від 27.08.2021 р.) <a href="https://zp.edu.ua/uploads/dept_nm/Polozhennia_pro_zabezpechennia_yakosti.pdf">https://zp.edu.ua/uploads/dept_nm/Polozhennia_pro_zabezpechennia_yakosti.pdf</a> та Положенням про організацію освітнього процесу НУ «Запорізька політехніка від 10.12.2021р. №507 <a href="https://zp.edu.ua/uploads/dept_nm/Nakaz_N507_vid_10.12.21.pdf">https://zp.edu.ua/uploads/dept_nm/Nakaz_N507_vid_10.12.21.pdf</a>, а саме у формі: заліків, диференційованих заліків, екзаменів, тестування, презентації проектів, ректорських контрольних робіт, захисту звітів з практики та курсових робіт, а також</p>

	<p>атестації.</p> <p>Ректорський контроль якості навчання здобувачів здійснюється відповідно до Положення про організацію ректорського контролю якості навчання студентів НУ «Запорізька політехніка» від 30.08.2019 р. <a href="https://zp.edu.ua/uploads/dept_nm/Polozhennia_pro_rektorskyu_kontrol.pdf">https://zp.edu.ua/uploads/dept_nm/Polozhennia_pro_rektorskyu_kontrol.pdf</a></p> <p>Оцінювання захисту звітів з практики здійснюється відповідно до Положення про проведення практики студентів НУ «Запорізька політехніка» від 30.08.2019 р. <a href="https://zp.edu.ua/uploads/dept_nm/Polozhennia_pro_praktyku_studentiv.pdf">https://zp.edu.ua/uploads/dept_nm/Polozhennia_pro_praktyku_studentiv.pdf</a></p> <p>Атестація здобувачів вищої освіти у формі публічного захисту кваліфікаційної роботи здійснюється відповідно до Положення про порядок створення та організацію роботи екзаменаційної комісії з атестації здобувачів вищої освіти в НУ «Запорізька політехніка» від 30.08.2019 р. <a href="https://zp.edu.ua/uploads/dept_nm/Polozhennia_pro_EkzKom.pdf">https://zp.edu.ua/uploads/dept_nm/Polozhennia_pro_EkzKom.pdf</a> та спрямована на визначення відповідності засвоєних здобувачами вищої освіти рівня знань, а також набутих компетентностей у відповідності до Стандарту вищої освіти за спеціальністю 073 «Менеджмент» для другого (магістерського) рівня вищої освіти, затвердженого Наказом МОН України №959 від 10.07.2019 р. <a href="https://mon.gov.ua/storage/app/media/vishcha-osvita/zatverdzeni%20standarty/2019/07/12/073-menedzhment-magistr.pdf">https://mon.gov.ua/storage/app/media/vishcha-osvita/zatverdzeni%20standarty/2019/07/12/073-menedzhment-magistr.pdf</a></p>
<b>1.6. Програмні компетентності</b>	
<b>Інтегральна компетентність</b>	Здатність розв'язувати складні задачі і проблеми у сфері менеджменту або у процесі навчання, що передбачають проведення досліджень та/або здійснення інновацій за невизначеності умов і вимог
<b>Загальні компетентності</b>	<p>ЗК1. Здатність проведення досліджень на відповідному рівні;</p> <p>ЗК2. Здатність до спілкуватися з представниками інших професійних груп різного рівня (з експертами з інших галузей знань/видів економічної діяльності);</p> <p>ЗК3. Навички використання інформаційних та комунікаційних технологій;</p> <p>ЗК4. Здатність мотивувати людей та рухатися до спільної мети;</p> <p>ЗК5. Здатність діяти на основі етичних міркувань (мотивів);</p> <p>ЗК6. Здатність генерувати нові ідеї (креативність);</p> <p>ЗК7. Здатність до абстрактного мислення, аналізу та синтезу</p>
<b>Спеціальні (фахові, предметні) компетентності</b>	<p>СК1. Здатність обирати та використовувати концепції, методи та інструментарій менеджменту, в тому числі у відповідності до визначених цілей та міжнародних стандартів;</p> <p>СК2. Здатність встановлювати цінності, бачення, місію, цілі та критерії, за якими організація визначає подальші напрями розвитку, розробляти і реалізовувати відповідні стратегії та плани;</p> <p>СК3. Здатність до саморозвитку, навчання впродовж життя</p>

	та ефективного самоменеджменту;
	СК4. Здатність до ефективного використання та розвитку ресурсів організації;
	СК5. Здатність створювати та організовувати ефективні комунікації в процесі управління;
	СК6. Здатність формувати лідерські якості та демонструвати їх в процесі управління людьми;
	СК7. Здатність розробляти проекти, управляти ними, виявляти ініціативу та підприємливість;
	СК8. Здатність використовувати психологічні технології роботи з персоналом.
	<b>Додатково для освітньо-професійної програми</b>
	СК9. Здатність аналізувати й структурувати проблеми організації, приймати ефективні управлінські рішення та забезпечувати їх реалізацію;
	СК10. Здатність до управління організацією та її розвитком;
	СК11. Здатність до формування грантових заявок та супроводу грантових проектів;
	СК12. Здатність до управління проектами, генерування креативних ідей щодо економічного зростання, соціальної справедливості, ощадливого споживання ресурсів та збереження довкілля.
<b>1.7. Нормативний зміст підготовки здобувачів вищої освіти, сформульований у термінах результатів навчання</b>	
<b>Програмні результати навчання</b>	ПРН1. Критично осмислювати, вибирати та використовувати необхідний науковий, методичний і аналітичний інструментарій для управління в непередбачуваних умовах
	ПРН2. Ідентифікувати проблеми в організації та обґрунтовувати методи їх вирішення;
	ПРН3. Проектувати ефективні системи управління організаціями
	ПРН4. Обґрунтовувати та управляти проектами, генерувати підприємницькі ідеї
	ПРН5. Планувати діяльність організації в стратегічному та тактичному розрізах
	ПРН6. Мати навички прийняття, обґрунтування та забезпечення реалізації управлінських рішень в непередбачуваних умовах, враховуючи вимоги чинного законодавства, етичні міркування та соціальну відповідальність
	ПРН7. Організовувати та здійснювати ефективні комунікації всередині колективу, з представниками різних професійних груп та в міжнародному контексті
	ПРН8. Застосовувати спеціалізоване програмне забезпечення та інформаційні системи для вирішення задач управління організацією
	ПРН9. Вміти спілкуватись в професійних і наукових колах державною та іноземною мовами
	ПРН10. Демонструвати лідерські навички та вміння працювати у команді, взаємодіяти з людьми, впливати на їх поведінку для вирішення професійних задач



	<p>ПРН11. Забезпечувати особистий професійний розвиток та планування власного часу.</p> <p><b>Додатково для освітньо-професійної програми</b></p> <p>ПРН12. Вміти делегувати повноваження та керівництво організацією (підрозділом)</p> <p>ПРН13. Вміти планувати і здійснювати інформаційне, методичне, матеріальне, фінансове та кадрове забезпечення організації (підрозділу);</p> <p>ПРН 14. Формувати грантові заявки та супроводжувати грантові проекти протягом їх життєвого циклу</p> <p>ПРН 15. Генерувати креативні ідеї щодо успішної реалізації проектів, економічного зростання, соціальної справедливості, ощадливого споживання ресурсів та збереження довкілля</p>
<b>1.8. Ресурсне забезпечення реалізації програми</b>	
<b>Кадрове забезпечення</b>	<p>Реалізацію ОП забезпечують висококваліфіковані викладачі, які мають вчений ступінь та вчене звання, а також великий досвід навчально – методичної та науково – дослідної діяльності. Усі викладачі відповідають вимогам чинних Ліцензійних умов провадження освітньої діяльності.</p> <p>Науково-педагогічні працівники регулярно проходять стажування в українських та закордонних вишах згідно Положення про підвищення кваліфікації науково-педагогічних працівників у НУ «Запорізька політехніка».</p> <p>Окремі викладачі мають сертифікати про знання англійської мови відповідно до Загальноєвропейської рекомендації з мовної освіти (рівень B2)</p>
<b>Матеріально-технічне забезпечення</b>	<p>Для забезпечення ОП кафедра має власні лекційні аудиторії, оснащені мультимедійною апаратурою, власний комп'ютерний клас, де є доступ до мережі Інтернет. Для проведення семінарських та практичних занять використовуються тематичні класи та аудиторії навчальних корпусів університету. Здобувачі вищої освіти мають необмежений доступ до ресурсів наукової бібліотеки університету.</p> <p>Наявна уся необхідна соціально – побутова інфраструктура.</p>
<b>Інформаційне та навчально-методичне забезпечення</b>	<p>Офіційний сайт університету – <a href="https://zp.edu.ua">https://zp.edu.ua</a>. Точки бездротового доступу до мережі Інтернет.</p> <p>Віртуальне навчальне середовище – система дистанційного навчання Moodle, Google classroom, Google Meet, Zoom.</p> <p>Наукова бібліотека, читальні зали, електронна бібліотека <a href="http://library.zntu.edu.ua/">http://library.zntu.edu.ua/</a>. Бібліотечний фонд забезпечений підручниками, навчальними посібниками, методичними виданнями тощо, передплачуються основні фахові періодичні видання України.</p> <p>Відкритий доступ до наукометричних баз ScienceDirect, Scopus, Web of Science, IMF eLibrary, PM World Library та Електронного Інституційного репозитарію НУ «Запорізька політехніка» <a href="http://eir.zp.edu.ua">http://eir.zp.edu.ua</a>.</p> <p>В освітньому процесі використовуються стандартне програмне забезпечення з управління проектами, а саме: ActiveCollab, AgriAnalutica, Кошторис 8, Будівельні технології</p>

	<p>- Кошторис ПБР, а також безкоштовний доступ до Інтернет-сервісу нормативних документів БУДСТАНДАРТ Online. Навчально-методичні матеріали систематично переглядаються та розміщуються у системі дистанційного навчання Moodle.</p>
<p><b>1.9. Академічна мобільність</b></p>	
<p><b>Національна кредитна мобільність</b></p>	<p>НКМ регламентується Постановою КМУ №579 «Про затвердження Положення про порядок реалізації права на академічну мобільність» від 12.08.2015 р. <a href="https://zakon.rada.gov.ua/laws/show/579-2015-%D0%BF#Text">https://zakon.rada.gov.ua/laws/show/579-2015-%D0%BF#Text</a> та Положенням про порядок реалізації права на академічну мобільність учасників освітнього процесу НУ «Запорізька політехніка» (<a href="https://zp.edu.ua/uploads/pubdocs/2022/Nakaz_N210_vid_28.06.22.pdf">https://zp.edu.ua/uploads/pubdocs/2022/Nakaz_N210_vid_28.06.22.pdf</a>). НКМ передбачається законодавством та є доцільною, коли виникає необхідність вивчення (освоєння) студентами принципово нових курсів, дисциплін, які не викладаються у базовому закладі вищої освіти. Кожен здобувач вищої освіти має можливість проходити навчання у ЗВО-партнерах (окремі курси, навчання протягом семестру) з подальшим визнанням отриманих результатів та кредитів навчання. Національна академічна мобільність здійснюється на підставі укладених договорів між НУ «Запорізька політехніка» та закладами вищої освіти України, зокрема: Луцьким національним технічним університетом, НУ «Києво-Могилянська академія», Харківським національним університетом ім. Каразіна, НТУ «Дніпровська політехніка», НУ «Львівська політехніка», НУ «Одеська політехніка», Класичним приватним університетом (м. Запоріжжя)</p>
<p><b>Міжнародна кредитна мобільність</b></p>	<p>Здобувачі вищої освіти мають можливість брати участь у програмі міжнародної кредитної мобільності за двосторонніми договорами, укладеними між НУ «Запорізька політехніка» та навчальними закладами країн-партнерів у рамках програми ЄС Еразмус+КА, інформацію щодо яких подано на веб-сторінках <a href="https://zp.edu.ua/akademichna-mobilnis">https://zp.edu.ua/akademichna-mobilnis</a>, <a href="https://zp.edu.ua/stypendiyi-i-granty">https://zp.edu.ua/stypendiyi-i-granty</a></p> <p>Право на міжнародну академічну мобільність регламентується Положенням про порядок реалізації права на академічну мобільність учасників освітнього процесу Національного університету «Запорізька політехніка» (<a href="https://zp.edu.ua/uploads/dept_nm/Polozhennia_pro_akademichnu_mobilnist.pdf">https://zp.edu.ua/uploads/dept_nm/Polozhennia_pro_akademichnu_mobilnist.pdf</a>), а також на основі двосторонніх угод між НУ «Запорізька політехніка» та іноземними закладами вищої освіти, іноземними організаціями та підприємствами:</p> <ul style="list-style-type: none"> <li>- Urgench State University (Узбекистан) (<a href="https://zp.edu.ua/uploads/partnery/urdu.uz/Cooperation_Agreement.pdf">https://zp.edu.ua/uploads/partnery/urdu.uz/Cooperation_Agreement.pdf</a>);</li> <li>- Maria Curie-Skłodowska University (Польща) (<a href="https://zp.edu.ua/uploads/partnery/umcs.pl/Academic_Agreement_of_Cooperation.pdf">https://zp.edu.ua/uploads/partnery/umcs.pl/Academic_Agreement_of_Cooperation.pdf</a>);</li> <li>- Левенський католицький університет (Бельгія) (<a href="https://zp.edu.ua/uploads/partnery/kuleuven.be/Student_Exchange_Agreement.pdf">https://zp.edu.ua/uploads/partnery/kuleuven.be/Student_Exchange_Agreement.pdf</a>);</li> </ul>

	<ul style="list-style-type: none"> <li>– Трансільванський університет Брасова (Румунія) (<a href="https://zp.edu.ua/uploads/partnery/unitbv.ro/Interinstitutional_agreement.pdf">https://zp.edu.ua/uploads/partnery/unitbv.ro/Interinstitutional_agreement.pdf</a>);</li> <li>– Wyższa Szkoła Gospodarki w Bydgoszczy (Польща) (<a href="https://zp.edu.ua/uploads/partnery/wsg.byd.pl/Dohovir_pro_spivp_ratsiu.pdf">https://zp.edu.ua/uploads/partnery/wsg.byd.pl/Dohovir_pro_spivp_ratsiu.pdf</a>);</li> <li>– Гданський університет (м. Гданськ, Польща) (<a href="https://zp.edu.ua/uploads/partnery/ug.edu.pl/Memorandum_of_Understanding.pdf">https://zp.edu.ua/uploads/partnery/ug.edu.pl/Memorandum_of_Understanding.pdf</a>).</li> </ul>
<b>Навчання іноземних здобувачів вищої освіти</b>	Програма передбачає можливість навчання іноземних громадян в рамках чинного законодавства. Навчання іноземних здобувачів вищої освіти регламентовано Положенням про організацію набору та навчання (стажування) іноземців та осіб без громадянства в Національному університеті «Запорізька політехніка» <a href="https://zp.edu.ua/uploads/dept_inter/pol_org_naboru_ta_navch_inozemtsiv.pdf">https://zp.edu.ua/uploads/dept_inter/pol_org_naboru_ta_navch_inozemtsiv.pdf</a>

## 2. ПЕРЕЛІК КОМПОНЕНТ ОСВІТНЬО-ПРОФЕСІЙНОЇ ПРОГРАМИ ТА ЇХ ЛОГІЧНА ПОСЛІДОВНІСТЬ

### 2.1 Перелік компонент освітньо-професійної програми

Код н/д	Компоненти освітньої програми (навчальні дисципліни, курсові проекти (роботи), практики, кваліфікаційна робота)	Кількість кредитів	Форма підсумкового контролю
<b>Обов'язкові компоненти</b>			
ОК 01	Ділова іноземна мова (англійська)	3	залік
ОК 02	Кваліфікаційна робота (ДИПЛОМУВАННЯ)	21	екзамен
ОК 03	Комунікації та лідерство в управлінні проектами	5	екзамен
ОК 04	Методологія наукових досліджень	3	екзамен
ОК 05	Переддипломна практика	9	д/залік
ОК 06	Психологія управління та медіація	4	залік
ОК 07	Самоменеджмент	4	екзамен
ОК 08	Стратегічний менеджмент	6	КР екзамен
ОК 09	Сучасні технології менеджменту організацій	5	екзамен
ОК 10	Управління інноваційними проектами	6	КР екзамен
<b>Загальний обсяг обов'язкових компонент</b>		<b>66</b>	
<b>Вибіркові компоненти</b>			
ВК*	Перелік інших освітніх компонентів інституціонального та особистісного розвитку*	6	
ВК**	Дисципліни з вибіркового переліку **	18	
<b>Загальний обсяг вибірових компонент</b>		<b>24</b>	
<b>Всього за програмою</b>		<b>90</b>	

*Примітка:*

\* - дисципліни з Переліку інших освітніх компонентів інституціонального та особистісного розвитку;

\*\* - дисциплін вільного вибору з Переліку факультетсько-кафедрального каталогу

### 2.2. Структурно-логічна схема освітньої програми

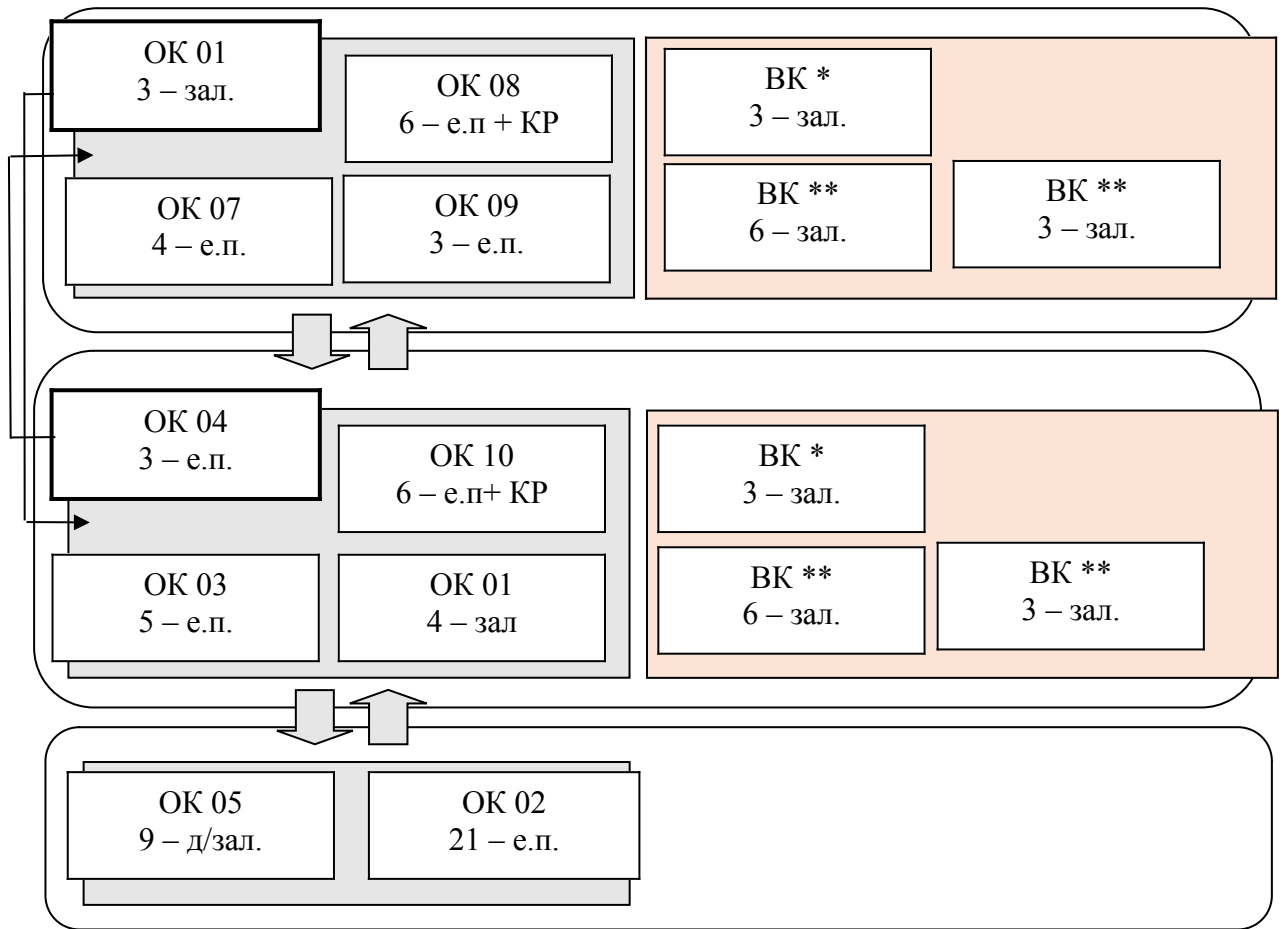

### 3. Матриця відповідності програмних компетентностей компонентам освітньої програми

	Обов'язкові компоненти									
	OK1	OK2	OK3	OK4	OK5	OK6	OK7	OK8	OK9	OK10
ІК		*			*					*
ЗК1	*	*		*	*	*		*	*	*
ЗК2	*	*	*		*	*	*	*		
ЗК3	*	*	*		*		*		*	*
ЗК4			*	*		*	*	*	*	
ЗК5			*	*		*	*			*
ЗК6		*		*	*	*	*		*	*
ЗК7		*		*	*	*	*		*	
СК1	*	*		*	*	*	*	*	*	
СК 2	*	*		*	*	*		*		*
СК 3	*						*			*
СК 4		*			*	*		*	*	*
СК 5	*		*				*	*	*	
СК 6			*				*			
СК 7	*	*		*	*					*
СК 8			*				*			*
СК 9		*		*	*	*	*	*	*	*
СК10		*			*	*			*	*
СК 11	*			*						*
СК 12	*	*	*		*					*

#### 4. Матриця забезпечення програмних результатів навчання (ПРН) відповідними компонентами освітньої програми

	Обов'язкові компоненти									
	OK1	OK2	OK3	OK4	OK5	OK6	OK7	OK8	OK9	OK10
ПРН 1		*		*	*	*	*	*	*	*
ПРН 2		*	*			*	*	*	*	*
ПРН 3		*	*	*	*			*	*	*
ПРН 4		*	*	*	*					*
ПРН 5		*		*	*			*		
ПРН 6		*	*			*		*	*	*
ПРН 7	*	*	*				*	*	*	
ПРН 8		*	*				*	*	*	
ПРН 9	*						*			
ПРН 10		*	*							
ПРН 11							*			
ПРН 12		*						*	*	
ПРН 13		*		*	*		*	*	*	*
ПРН 14	*	*					*			*
ПРН 15	*	*	*				*	*		*

### 5. Матриця відповідності визначених Стандартом результатів навчання та компетентностей

№	Програмні результати навчання	Загальні компетентності							Спеціальні і фахові компетентності											
		ЗК1	ЗК2	ЗК3	ЗК4	ЗК5	ЗК6	ЗК7	СК1	СК2	СК3	СК4	СК5	СК6	СК7	СК8	СК9	СК10	СК11	СК12
1	ПРН 1	+															+			
2	ПРН 2			+						+										
3	ПРН 3	+											+							
4	ПРН 4				+										+					
5	ПРН 5									+										
6	ПРН 6						+		+			+					+			
7	ПРН 7		+			+							+							
8	ПРН 8			+									+							
9	ПРН 9					+														
10	ПРН 10													+		+			+	
11	ПРН 11										+									
12	ПРН 12		+		+								+		+	+		+	+	
13	ПРН 13			+	+		+			+						+	+		+	
14	ПРН 14														+				+	
15	ПРН 15											+			+					+

## 7. Форми атестації здобувачів вищої освіти

<b>Форми атестації здобувачів вищої освіти</b>	Атестація здійснюється у формі публічного захисту кваліфікаційної роботи
<b>Вимоги до кваліфікаційної роботи (за наявності).</b>	Кваліфікаційна робота має передбачати розв'язання проблеми в сфері менеджменту, що потребує здійснення досліджень та/або інновацій і характеризується комплексністю і невизначеністю умов, із застосуванням теорій та методів економічної науки. Кваліфікаційна робота не повинна містити академічного плагіату, фальсифікації, фабрикації. Кваліфікаційна робота має бути оприлюднена на офіційному сайті закладу вищої освіти або його підрозділу, або у репозитарії закладу вищої освіти.

### НОРМАТИВНІ ПОСИЛАННЯ

1. Про вищу освіту. Закон України від 01.07.2014 р., URL: <http://zakon3.rada.gov.ua/laws/show/1556-18>

2. Стандарт вищої освіти з підготовки здобувачів вищої освіти другого (магістерського) рівня зі спеціальності 073 «Менеджмент». Наказ МОН України від 10.07.2019 р. за №959.

3. Національний класифікатор України: "Класифікатор професій" ДК 003:2010", затверджений наказом Держспоживстандарту від 28.07.2010 р. URL: <https://zakon.rada.gov.ua/rada/show/va327609-10/ed20150301>

4. Положення про організацію освітнього процесу Національного університету «Запорізька політехніка» від 10.12.2021 р. №507. URL: [https://zp.edu.ua/uploads/dept\\_nm/Nakaz\\_N507\\_vid\\_10.12.21.pdf](https://zp.edu.ua/uploads/dept_nm/Nakaz_N507_vid_10.12.21.pdf)

5. Положення про порядок вибору навчальних дисциплін здобувачами вищої освіти Національного університету «Запорізька політехніка» від 29.06.21 р. №252. URL: [https://zp.edu.ua/uploads/dept\\_nm/Nakaz\\_N252\\_vid\\_29.06.21.pdf](https://zp.edu.ua/uploads/dept_nm/Nakaz_N252_vid_29.06.21.pdf)

6. Положення про систему забезпечення НУ «Запорізька політехніка» якості освітньої діяльності та якості вищої освіти (системи внутрішнього забезпечення якості) (зі змінами від 27.08.2021 р.) [https://zp.edu.ua/uploads/dept\\_nm/Polozhennia\\_pro\\_zabezpechennia\\_yakosti.pdf](https://zp.edu.ua/uploads/dept_nm/Polozhennia_pro_zabezpechennia_yakosti.pdf)

7. Положення про порядок створення та організацію роботи екзаменаційної комісії з атестації здобувачів вищої освіти в Національному університеті «Запорізька політехніка» від 30.08.2019 р. URL: [https://zp.edu.ua/uploads/dept\\_nm/Polozhennia\\_pro\\_EkzKom.pdf](https://zp.edu.ua/uploads/dept_nm/Polozhennia_pro_EkzKom.pdf)

8. Положення про порядок реалізації права на академічну мобільність учасників освітнього процесу Національного університету «Запорізька політехніка» від 30.08.2019 р. URL: [https://zp.edu.ua/uploads/dept\\_nm/Polozhennia\\_pro\\_akademichnu\\_mobilnist.pdf](https://zp.edu.ua/uploads/dept_nm/Polozhennia_pro_akademichnu_mobilnist.pdf)

9. Положення про порядок створення та організацію роботи екзаменаційної комісії з атестації здобувачів вищої освіти в НУ «Запорізька політехніка» від 30.08.2019 р. [https://zp.edu.ua/uploads/dept\\_nm/Polozhennia\\_pro\\_EkzKom.pdf](https://zp.edu.ua/uploads/dept_nm/Polozhennia_pro_EkzKom.pdf)

10. Положення про перевірку в НУ «Запорізька політехніка» кваліфікаційних випускних робіт здобувачів вищої освіти на академічний плагіат від 30.08.2019 р. URL: [https://zp.edu.ua/uploads/dept\\_nm/Polozhennia\\_pro\\_perevirku\\_na\\_plahiat.pdf](https://zp.edu.ua/uploads/dept_nm/Polozhennia_pro_perevirku_na_plahiat.pdf)

Гарант освітньої програми  
(керівник проектної групи),  
професор кафедри ПТБД  
д.держ. упр., професор

Завідувач кафедри ПТБД  
д.е.н., професор



Н.М. Левченко

А.М. Ткаченко