

**МІНІСТЕРСТВО ОСВІТИ І НАУКИ УКРАЇНИ  
НАЦІОНАЛЬНИЙ УНІВЕРСИТЕТ «ЗАПОРІЗЬКА ПОЛІТЕХНІКА»**

**ЗАТВЕРДЖЕНО**

**Вченою радою НУ «Запорізька політехніка»**

**Голова вченої ради**

**С.Б. Беліков /**

**(протокол № 1 від « 10 » лютого 2020 р.)**



**ОСВІТНЬО-ПРОФЕСІЙНА ПРОГРАМА**

**(зі змінами)**

**«ТУРИЗМОЗНАВСТВО»**

**Першого (бакалаврського) рівня вищої освіти**

**за спеціальністю 242 «Туризм»**

**галузі знань 24 «Сфера обслуговування»**

**Запоріжжя 2020 р.**

## ПЕРЕДМОВА

Розроблена освітньо-професійна програма зі змінами, за якою здійснюється підготовка здобувачів на першому (бакалаврському) рівні вищої освіти за спеціальністю 242 «Туризм» робочою групою у складі:

1. Шелеметьєва Т.В. – керівник робочої групи, доктор економічних наук, доцент, професор кафедри туристичного, готельного та ресторанного бізнесу Національного університету «Запорізька політехніка» (гарант освітньої програми, керівник робочої групи).

2. Зайцева В.М. – кандидат педагогічних наук, професор, завідувач кафедри туристичного, готельного та ресторанного бізнесу Національного університету «Запорізька політехніка».

3. Віндюк А.В. – доктор педагогічних наук, професор, професор кафедри туристичного, готельного та ресторанного бізнесу Національного університету «Запорізька політехніка».

4. Белікова М.В. – кандидат історичних наук, доцент кафедри туристичного, готельного та ресторанного бізнесу Національного університету «Запорізька політехніка».

5. Кукліна Т.С. – кандидат економічних наук, доцент кафедри туристичного, готельного та ресторанного бізнесу Національного університету «Запорізька політехніка».

6. Гурова Д.Д. – кандидат географічних наук, доцент кафедри туристичного, готельного та ресторанного бізнесу Національного університету «Запорізька політехніка».

7. Черванська Д.С. – представник студентського самоврядування Національного університету «Запорізька політехніка».

8. Беляєва О.О. – директор комунального підприємства Туристичний інформаційний центр Запорізької міської ради.

9. Білоблоцький В.М. – голова правління ПрАТ «Запоріжтурист».

# 1. Профіль освітньої програми «Туризмознавство» зі спеціальності 242 «Туризм»

<b>1 – Загальна інформація</b>	
<b>Повна назва ЗВО та структурного підрозділу</b>	Національний університет «Запорізька політехніка» Факультет міжнародного туризму та економіки Кафедра туристичного, готельного та ресторанного бізнесу
<b>Ступінь вищої освіти та назва кваліфікації мовою оригіналу</b>	Перший (бакалаврський) рівень Спеціальність 242 Туризм Кваліфікація «Фахівець з туристичного обслуговування»
<b>Офіційна назва освітньої програми</b>	«Туризмознавство»
<b>Обсяг освітньої програми</b>	Обсяг освітньої програми бакалавра на базі повної загальної середньої освіти – 240 кредитів ЄКТС На основі освітнього ступеня «молодший бакалавр» (освітньо-кваліфікаційного рівня «молодший спеціаліст») університет має право визнати та перезарахувати кредити ЄКТС, отримані в межах попередньої освітньої програми з підготовки молодшого бакалавра (молодшого спеціаліста): - за спеціальністю 242 «Туризм» не більше, ніж 60 кредитів ЄКТС; - за іншими спеціальностями не більше, ніж 30 кредитів ЄКТС.
<b>Наявність акредитації</b>	повторна
<b>Передумови</b>	- повна загальна середня освіта; - «молодший спеціаліст»; «молодший бакалавр»; - умови прийому та навчання за Програмою регламентуються Правилами прийому до НУ «Запорізька політехніка».
<b>Мова(и) викладання</b>	Українська
<b>Термін дії освітньої програми</b>	До наступного планового оновлення
<b>Інтернет-адреса постійного розміщення опису освітньої програми</b>	<a href="https://zp.edu.ua/">https://zp.edu.ua/</a>
<b>2 – Мета освітньої програми</b>	
формування загальних та фахових компетентностей для успішного здійснення професійної діяльності у сфері рекреації і туризму.	
<b>3 – Характеристика освітньої програми</b>	
<b>Предметна область (галузь знань, спеціальність, спеціалізація (за наявності))</b>	Галузь знань 24 «Сфера обслуговування» Спеціальність 242 Туризм Обов'язкова компонента – 73,3%; вибіркова компонента – 26,7 %; з них практична підготовка – 12,5 %; підготовка випускної кваліфікаційної роботи та атестація – 7,9%.
<b>Орієнтація освітньої програми</b>	Програма розвиває перспективи практичного опанування навичок туристичної діяльності, вказує орієнтири сучасного розвитку сфери туристично-рекреаційного бізнесу. Практична підготовка на

	<p>підприємствах, які здійснюють туристичну діяльність в Україні та за кордоном. Виконується в активному дослідницькому середовищі. Залучення до навчального процесу відомих фахівців-практиків. Окремі модулі програми можуть викладатися англійською мовою.</p>
<p><b>Основний фокус освітньої програми та спеціалізації</b></p>	<p><b>Об'єкти вивчення:</b></p> <ul style="list-style-type: none"> <li>- туризм як суспільний феномен, складна соціо-еколого-економічна система, яка охоплює географічні, соціокультурні, екологічні, економічні, організаційно-правові аспекти, процеси і явища, пов'язані з комфортним та безпечним подорожуванням;</li> <li>- туризм як сфера професійної діяльності, яка передбачає формування, просування, реалізацію та організацію споживання туристичного продукту, послуг суб'єктів туристичної діяльності з організації комплексного туристичного обслуговування в індустрії туризму.</li> </ul> <p><b>Теоретичний зміст предметної області:</b></p> <p>Поняття: туризм, турист, сфера туризму, форми та види туризму, рекреаційно-туристичні ресурси, об'єкти та атракції туризму; туристичний продукт, екскурсія, туристична дестинація, туристична діяльність, туристичний сервіс, індустрія туризму, туристична інфраструктура, ринок туристичних послуг, суб'єкти туристичного бізнесу; концепції: 1) гуманістична, патріотично-виховна, національної ідентичності; 2) глобалізації та локалізації туризму; 3) геоторіальності туризму, геопросторової організації туристичного процесу; 4) сталого туризму задля розвитку; 5) інформаційно-технологічна; 6) холістичного маркетингу, 7) сервісна; 8) соціально відповідального бізнесу; принципи, які визначають закономірності підготовки фахівців: студентоцентричний, компетентнісно-орієнтований, науковості, систематичності і послідовності навчання, практико-орієнтований, міждисциплінарний. Предметна область містить знання з географії та історії туризму, туристичного краєзнавства і країнознавства, рекреалогії, організації туризму та екскурсійної діяльності, організації готельної та ресторанної справи, транспортного обслуговування, інформаційних систем і технологій в туризмі, економіки туризму, туроперейтингу, менеджменту та маркетингу туризму, правового регулювання та безпеки туристичної діяльності.</p> <p><b>Методи, методики та технології:</b> загально- та спеціально-наукові методи: географічні, економічні, соціологічні, психологічні, інформаційні, методи туристичного обслуговування (технологічно-виробничі, інтерактивні, сервісні).</p> <p><b>Інструменти та обладнання:</b> технічне обладнання та оснащення для обробки інформації, дотримання безпеки в туризмі та туристичної діяльності суб'єктів туристичного ринку, спеціалізовані прикладні ліцензовані програми, карти, атласи, спортивне спорядження.</p>
<p><b>Особливості програми</b></p>	<p>Практична підготовка на підприємствах, що здійснюють діяльність в туристичній галузі в Україні та за кордоном. Залучення до навчального процесу відомих фахівців-практиків.</p>
<p><b>4 – Придатність випускників до працевлаштування та подальшого навчання</b></p>	
<p><b>Придатність до працевлаштування</b></p>	<p>3414 Організатор подорожей (екскурсій)  3414 Екскурсивод  3414 Фахівець із туристичного обслуговування  3414 Організатор туристичної та готельної діяльності  3414 Фахівець із розвитку сільського туризму  4221 Агент з організації туризму</p>

<b>Подальше навчання</b>	Можливість продовження навчання за програмою другого (магістерського) рівня вищої освіти. Набуття додаткових кваліфікацій в системі післядипломної освіти, підвищення кваліфікації. Академічна мобільність. Набуття додаткових кваліфікацій в системі освіти дорослих.	
<b>5 – Викладання та оцінювання</b>		
<b>Викладання та навчання</b>	<ul style="list-style-type: none"> <li>- опис основних підходів, методів та технологій, передбачених програмою (наприклад, студентоцентроване навчання, самонавчання, навчання на основі лабораторної практики);</li> <li>- інтенсивний характер навчання (усі заняття базуються на активному залученні слухачів до освітнього процесу (дискусії, ділові ігри, робота в міні-іграх, обмін досвідом);</li> <li>- практична спрямованість (широко використовуються приклади та ситуаційні вправи з практики туристичних підприємств та організацій, які функціонують в Україні);</li> <li>- модульний формат навчання (поєднання настановних сесій і самостійної роботи студентів дає можливість отримання повноцінної вищої освіти без відриву від основної виробничої діяльності);</li> <li>- використання інноваційних технологій (можливість самостійної роботи студентів з використанням електронних підручників та посібників, використання мультимедійних технологій, робота в дистанційному просторі з використанням moodle.zp.ua, zoom, Google Classroom тощо).</li> </ul>	
<b>Оцінювання</b>	Згідно Положення про організацію освітнього процесу студентів, яке затверджено Вченою радою НУ «Запорізька політехніка» від 30 серпня 2019 р.	
<b>6 – Програмні компетентності</b>		
<b>Інтегральна компетентність</b>	Здатність розв'язувати складні спеціалізовані завдання і практичні проблеми у галузі професійної діяльності, що передбачає застосування теорій та методів туризмознавчої науки, постійне самонавчання, здійснення досліджень.	
<b>Загальні компетентності (ЗК)</b>	ЗК <sub>1</sub>	Здатність реалізувати свої права і обов'язки як члена суспільства, усвідомлювати цінності громадянського (вільного демократичного) суспільства та необхідність його сталого розвитку, верховенства права, прав і свобод людини і громадянина в Україні
	ЗК <sub>2</sub>	Здатність зберігати та примножувати моральні, культурні, наукові цінності і досягнення суспільства на основі розуміння історії та закономірностей розвитку предметної області, її місця у загальній системі знань про природу і суспільство та у розвитку суспільства, техніки і технологій, використовувати різні види та форми рухової активності для активного відпочинку та ведення здорового способу життя, підтримувати загальний рівень фізичної активності й здоров'я для ведення активної соціальної та професійної діяльності
	ЗК <sub>3</sub>	Здатність діяти соціально відповідально та свідомо до сприйняття культури та звичаїв інших країн і народів, толерантного ставлення до національних, расових, конфесійних відмінностей, здібність до міжкультурних комунікацій у туристичній сфері
	ЗК <sub>4</sub>	Здатність до абстрактного, критичного мислення, аналізу, синтезу та встановлення взаємозв'язків між явищами та

		процесами
	ЗК <sub>5</sub>	Прагнення до збереження навколишнього середовища
	ЗК <sub>6</sub>	Здатність до пошуку, оброблення та аналізу інформації з різних джерел із використанням новітніх інформаційних технологій
	ЗК <sub>7</sub>	Здатність працювати в міжнародному контексті
	ЗК <sub>8</sub>	Навички використання інформаційних та комунікаційних технологій, усну і письмову комунікацію професійного спрямування рідною та іноземною мовами
	ЗК <sub>9</sub>	Вміння виявляти, ставити і вирішувати проблеми
	ЗК <sub>10</sub>	Здатність спілкуватися державною мовою як усно, так і письмово
	ЗК <sub>11</sub>	Здатність професійно оперувати географічною інформацією стосовно визначення атрактивності туристичних ресурсів та оцінки туристичного потенціалу країн і регіонів на предмет розвитку спеціальних видів туризму
	ЗК <sub>12</sub>	Здатність застосувати основні методи організації безпеки життєдіяльності людей, їх захисту від можливих наслідків аварій, катастроф, стихійних лих, інших ситуацій в туристичній діяльності
	ЗК <sub>13</sub>	Здатність до застосовування загальнонаукових та фундаментальних знань, розуміння предметної області і професії
	ЗК <sub>14</sub>	Здатність працювати в команді та налагоджувати міжособистісні взаємодії при вирішенні поставлених завдань
<b>Спеціальні (фахові, предметні) компетентності</b>		<p>СК<sub>1</sub>. Знання та розуміння предметної області та розуміння специфіки професійної діяльності</p> <p>СК<sub>2</sub>. Здатність застосовувати знання у практичних ситуаціях</p> <p>СК<sub>3</sub>. Здатність аналізувати рекреаційно-туристичний потенціал територій</p> <p>СК<sub>4</sub>. Здатність аналізувати діяльність суб'єктів індустрії туризму на всіх рівнях управління</p> <p>СК<sub>5</sub>. Розуміння сучасних тенденцій і регіональних пріоритетів розвитку туризму в цілому та окремих його форм і видів</p> <p>СК<sub>6</sub>. Розуміння процесів організації туристичних подорожей і комплексного туристичного обслуговування (готельного, ресторанного, транспортного, екскурсійного, рекреаційного)</p> <p>СК<sub>7</sub>. Здатність розробляти, просувати, реалізовувати та організовувати споживання туристичного продукту</p> <p>СК<sub>8</sub>. Розуміння принципів, процесів і технологій організації роботи суб'єкта туристичної індустрії та її підсистем</p> <p>СК<sub>9</sub>. Здатність забезпечувати безпеку туристів у звичайних та складних форс-мажорних обставинах</p> <p>СК<sub>10</sub>. Здатність здійснювати моніторинг, інтерпретувати, аналізувати та систематизувати туристичну інформацію, уміння презентувати туристичний інформаційний матеріал</p> <p>СК<sub>11</sub>. Здатність використовувати в роботі туристичних підприємств інформаційні технології та офісну техніку</p> <p>СК<sub>12</sub>. Здатність визначати індивідуальні туристичні потреби, використовувати сучасні технології обслуговування туристів та вести претензійну роботу</p> <p>СК<sub>13</sub>. Здатність до співпраці з діловими партнерами і клієнтами, уміння забезпечувати з ними ефективні комунікації</p> <p>СК<sub>14</sub>. Здатність працювати у міжнародному середовищі на основі</p>

	<p>позитивного ставлення до несхожості до інших культур, поваги до різноманітності та мультикультурності, розуміння місцевих і професійних традицій інших країн, розпізнавання міжкультурних проблем у професійній практиці</p> <p>СК<sub>15</sub>. Здатність діяти у правовому полі, керуватися нормами законодавства</p> <p>СК<sub>16</sub>. Здатність працювати з документацією та здійснювати розрахункові операції суб'єктом туристичного бізнесу</p>
--	--

### **7 – Програмні результати навчання**

- ПР01. Знати, розуміти і вміти використовувати на практиці основні положення туристичного законодавства, національних і міжнародних стандартів з обслуговування туристів.
- ПР02. Знати, розуміти і вміти використовувати на практиці базові поняття з теорії туризму, організації туристичного процесу та туристичної діяльності суб'єктів ринку туристичних послуг, а також світоглядних та суміжних наук.
- ПР03. Знати і розуміти основні форми і види туризму, їх поділ.
- ПР04. Пояснювати особливості організації рекреаційно-туристичного простору.
- ПР05. Аналізувати рекреаційно-туристичний потенціал території.
- ПР06. Застосовувати у практичній діяльності принципи і методи організації та технології обслуговування туристів.
- ПР07. Розробляти, просувати та реалізовувати туристичний продукт.
- ПР08. Ідентифікувати туристичну документацію та вміти правильно нею користуватися.
- ПР09. Організувати процес обслуговування споживачів туристичних послуг на основі використання сучасних інформаційних, комунікаційних і сервісних технологій та дотримання стандартів якості і норм безпеки.
- ПР10. Розуміти принципи, процеси і технології організації роботи суб'єкта туристичного бізнесу та окремих його підсистем (адміністративно-управлінська, соціально-психологічна, економічна, техніко-технологічна).
- ПР11. Володіти державною та іноземною (ними) мовою (мовами), на рівні, достатньому для здійснення професійної діяльності.
- ПР12. Застосовувати навички продуктивного спілкування зі споживачами туристичних послуг.
- ПР13. Встановлювати зв'язки з експертами туристичної та інших галузей.
- ПР14. Проявляти повагу до індивідуального і культурного різноманіття.
- ПР15. Проявляти толерантність до альтернативних принципів та методів виконання професійних завдань.
- ПР16. Діяти у відповідності з принципами соціальної відповідальності та громадянської свідомості.
- ПР17. Управляти своїм навчанням з метою самореалізації в професійній туристичній сфері.
- ПР18. Адекватно оцінювати свої знання і застосовувати їх в різних професійних ситуаціях.
- ПР19. Аргументовано відстоювати свої погляди у розв'язанні професійних завдань.
- ПР20. Виявляти проблемні ситуації і пропонувати шляхи їх розв'язання.
- ПР21. Приймати обґрунтовані рішення та нести відповідальність за результати своєї професійної діяльності.
- ПР22. Професійно виконувати завдання в невизначених та екстремальних ситуаціях.

### **8 – Ресурсне забезпечення реалізації програми**

<b>Кадрове забезпечення</b>	<p>Викладачі, які забезпечують виконання навчальної програми з підготовки фахівців за спеціальністю «Туризм», мають бути фахівцями з із закріплених за ними дисциплін, мати теоретичну підготовку, практичний досвід та наявність наукових публікацій із відповідної тематики. Залучаються також провідні фахівці туристичних підприємств.</p>
-----------------------------	--

<b>Матеріально-технічне забезпечення</b>	Усі приміщення відповідають будівельним та санітарним нормам, повне забезпечення гуртожитками відповідно до потреби, забезпеченість комп'ютерними робочими місцями та прикладними комп'ютерними програмами достатнє для виконання навчальних планів, соціальна інфраструктура, що включає спортивний комплекс, пункти харчування, медпункт, базу відпочинку.
<b>Інформаційне та навчально-методичне забезпечення</b>	<p>Забезпечення наявності інформаційних систем для ефективного управління освітнім процесом через Internet-представництво НУ «Запорізька політехніка»: офіційний сайт, систему дистанційного навчання НУ «Запорізька політехніка» (забезпечує самостійну та індивідуальну підготовку, контроль), бібліотеку наукових праць. Наявність доступу до мережі Інтернет та електронної пошти, керування WEB-ресурсами НУ «Запорізька політехніка», управління бібліотечним фондом.</p> <p>Забезпечення публічності інформації про освітні програми, ступені вищої освіти та кваліфікації; реалізація інформаційної політики НУ «Запорізька політехніка»; оприлюднення на офіційному сайті НУ «Запорізька політехніка» розкладу занять, а також всіх складових забезпечення освітнього процесу, які підлягають опублікуванню згідно з Законом України «Про вищу освіту».</p> <p>Забезпечення ефективної системи запобігання та виявлення академічного плагіату у наукових працях працівників НУ «Запорізька політехніка» і здобувачів вищої освіти, дотримання норм Етичного кодексу вченого України та інших процедур і заходів, що забезпечують виконання Ліцензійних умов провадження освітньої діяльності закладами освіти (Постанова Кабінету Міністрів України від 30 грудня 2015 р. № 1187 «Про затвердження ліцензійних умов провадження освітньої діяльності закладів освіти»).</p>
<b>9 – Академічна мобільність</b>	
<b>Національна кредитна мобільність</b>	Передбачається законодавством та є доцільною, коли виникає необхідність вивчення (освоєння) студентами принципово нових курсів, дисциплін, які не викладаються у базовому закладі вищої освіти.
<b>Міжнародна кредитна мобільність</b>	У рамках програми ЄС Еразмус+ на основі двосторонніх договорів між НУ «Запорізька політехніка» та закладами вищої освіти країн партнерів
<b>Навчання іноземних здобувачів вищої освіти</b>	Можливо після вивчення курсу української мови.

## 2. Перелік компонентів освітньої програми та їх логічна послідовність

№	Вид навчальної діяльності	Обсяг кредитів
<b>I</b>	<b>Цикл загальної підготовки</b>	
1.1	<i>Нормативна частина</i>	54
ЗПН 01	Іноземна мова	6
ЗПН 02	Історія України	3



ЗПН 03	Історія української культури	3
ЗПН 04	Інформаційні системи та технології	5
ЗПН 05	Іноземна мова в галузі	6
ЗПН 06	Іноземна мова (за професійним спрямуванням)	7
ЗПН 07	Ділова іноземна мова	3
ЗПН 08	Основи наукових досліджень	4
ЗПН 09	Економіка туризму	5 1 3
ЗПН 10	Менеджмент туризму	3
ЗПН 11	Маркетинг в туризмі	5
1.2	<i>Вибіркова частина, цикл дисциплін самостійного вибору студента</i>	27
ЗПВ 01	Фізичне виховання / Здоров'я зберігаючі технології, та співдія функціональному розвитку / Інноваційні технології розвитку фізичних якостей та спортивне вдосконалення	12
ЗПВ 02	Політико-правова система України / Правознавство / Соціологія	3
ЗПВ 03	Українська мова (за професійним спрямуванням) / Науковий стиль сучасної української мови / Культура фахового мовлення	3
ЗПВ 04	Філософія: загальний курс / Людина і світ: філософський дискурс / Філософські виміри сучасного світу	3
ЗПВ 05	Безпека життєдіяльності фахівця з основами охорони праці / Захист життєвого середовища перебування людини та охорона праці / Захист здоров'я та життя людини з основами охорони праці	3
ЗПВ 06	Основи страхування (ТГРБ) / Статистика (УПЕП) / Трудове право (КЦМП)	3
<b>II</b>	<b>Цикл професійної підготовки</b>	
2.1	<i>Нормативна частина</i>	122
ППН 01	Організація анімаційних послуг	5
ППН 02	Туристичні ресурси України	9
ППН 03	Активний туризм	5
ППН 04	Історія розвитку світового туризму	4
ППН 05	Рекреаційні комплекси	4
ППН 06	Рекреаційна географія міжнародного туризму	4
ППН 07	Технологія гостинності	5 3
ППН 08	Технологія ресторанної справи	4
ППН 09	Технологія туристичної діяльності	5
ППН 10	Організація послуг харчування	4
ППН 11	Технологія готельної справи	4 1
ППН 12	Навчальна (ознайомча) практика	9
ППН 13	Туристичне країнознавство	5
ППН 14	Організація екскурсійних послуг	5
ППН 15	Виробнича практика	9
ППН 16	Рекреалогія та санаторно-курортне лікування	3
ППН 17	Туроперейтинг	3
ППН 18	Організація сфери туристичних послуг	3
ППН 19	Атестація	3
ППН 20	Ринок туристичних послуг	1

		4
ППН 21	Міжнародний туризм	5
ППН 22	Переддипломна практика	4
ППН 23	Кваліфікаційна робота (дипломування)	11
2.2	<i>Вибіркова частина. Цикл самостійного вибору студента</i>	37
ППВ 01	Основи музеєзнавства (ТГРБ) / Психологія особистості (ПСИХ) / Риторика (ЖРНЛ)	3
ППВ 02	Організація транспортних подорожей (ТГРБ) / Соціальний туризм (СР) / Кулінарні традиції світу (ТГРБ)	3
ППВ 03	Світова культура та мистецтво (ТГРБ) / Основи права Європейського Союзу (КЦМП) / Економіка підприємства (УПЕП)	4
ППВ 04	Бухгалтерський облік, фінанси, грошовий обіг та аудит турпідприємств (ТГРБ) / Ціноутворення в туризмі (ТГРБ) / Економіка праці і соціально-трудова відносини (УПЕП)	3
ППВ 05	Туристські формальності (ТГРБ) / Реклама в туризмі (ТГРБ) / Реклама і зв'язки з громадськістю (ЖРНЛ)	3
ППВ 06	Спеціалізований туризм (ТГРБ) / Інноваційний розвиток (ТГРБ) / Дизайн туристичних комплексів (ТГРБ)	3
ППВ 07	Звичай та традиції народів світу (ТГРБ) / Культурний сервіс і туризм (ТГРБ) / Конфліктологія (ПСИХ)	4
ППВ 08	Правове регулювання туристичної діяльності (ЗПН) / Податкове право (КЦМП) / Міжнародне право (КЦМП)	4
ППВ 09	Ризики та економічна безпека турфірм (ТГРБ) / Управління персоналом туристичного підприємства (ТГРБ) / Психологія управління (УПЕП)	4
ППВ 10	Діловодство в туризмі (ТГРБ) / Кадрове діловодство (УПЕП) / Психологія праці та управління (ПСИХ)	3
ППВ 11	Основи зовнішньоекономічної діяльності (ТГРБ) / Міжнародні економічні відносини (МЕВ) / Бізнес-планування в туризмі (ТГРБ)	3
	<b>Всього за програмою</b>	<b>240</b>

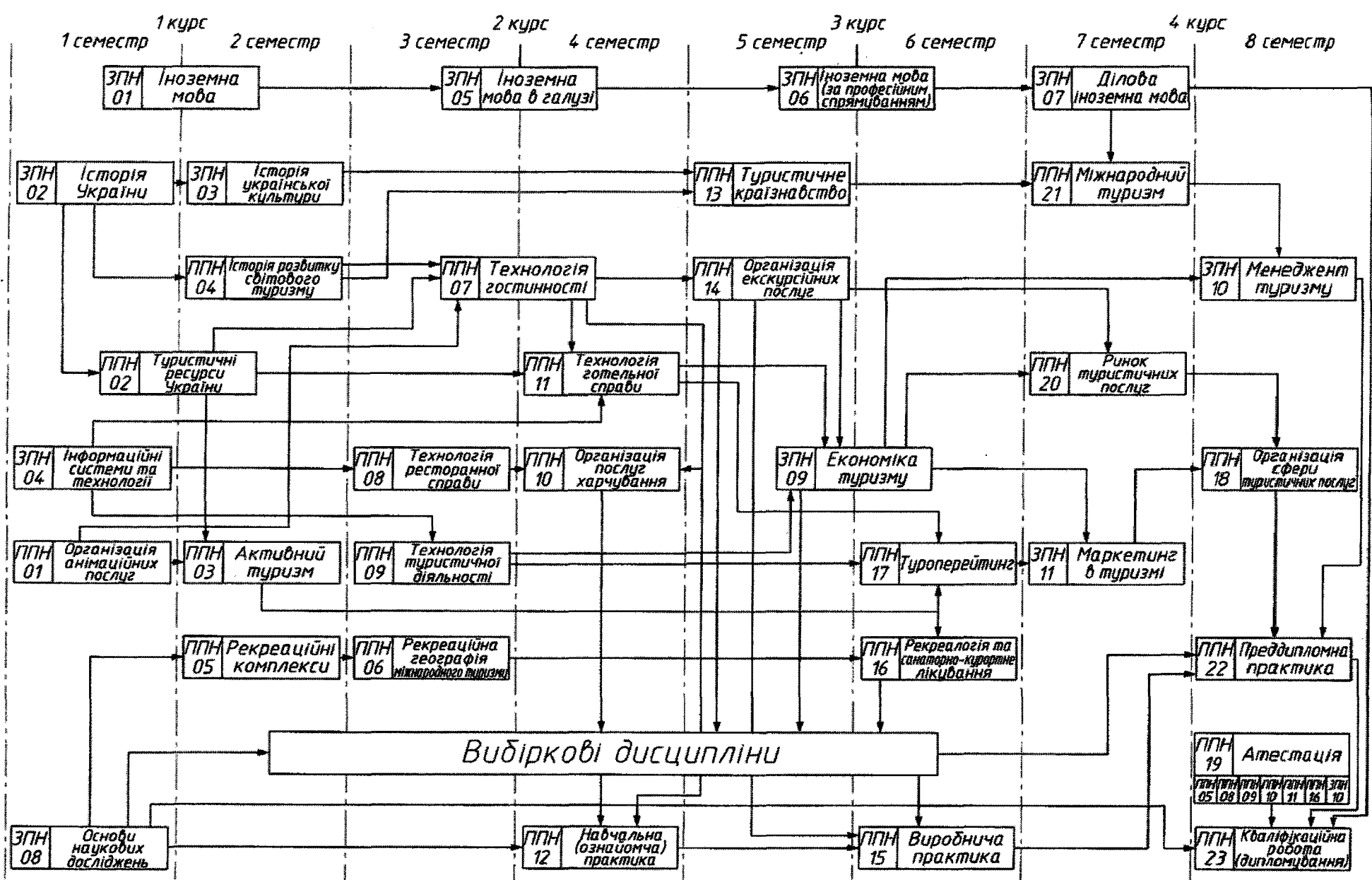

### 3. Форма атестації здобувачів вищої освіти

<b>Форми атестації здобувачів вищої освіти</b>	Атестація здобувачів здійснюється у формі атестаційного екзамену і публічного захисту кваліфікаційної роботи.
<b>Вимоги до кваліфікаційної роботи</b>	Кваліфікаційна робота повинна передбачати теоретичні та аналітичні узагальнення або розв'язання практичної задачі у сфері туризму і рекреації із застосуванням теорій та методів туризмознавства. Кваліфікаційна робота має бути перевірена на плагіат. Кваліфікаційна робота має бути оприлюднена на офіційному сайті відповідного підрозділу закладу вищої освіти.
<b>Вимоги до атестаційного екзамену</b>	Атестаційний екзамен має передбачати перевірку досягнення результатів навчання визначених стандартом та освітньою програмою.

## компонентам освітньої програми

	ЗК1	ЗК2	ЗК3	ЗК4	ЗК5	ЗК6	ЗК7	ЗК8	ЗК9	ЗК10	ЗК11	ЗК12	ЗК13	ЗК14	СК1	СК2	СК3	СК4	СК5	СК6	СК7	СК8	СК9	СК10	СК11	СК12	СК13	СК14	СК15	СК16
ЗПН 01			+				+																				+	+		+
ЗПН 02	+	+								+									+											
ЗПН 03		+	+								+									+										
ЗПН 04				+		+		+												+					+				+	+
ЗПН 05			+							+										+				+						
ЗПН 06			+									+			+									+					+	
ЗПН 07			+												+									+					+	+
ЗПН 08		+		+		+			+						+				+										+	
ЗПН 09					+						+					+	+		+			+								
ЗПН 10				+		+			+					+				+			+	+		+					+	
ЗПН 11				+	+						+					+	+			+						+	+			
ЗПВ 01									+			+				+				+			+							
ЗПВ 02	+	+																										+	+	+
ЗПВ 03								+		+																	+	+		+
ЗПВ 04		+	+	+																+				+				+		
ЗПВ 05	+				+							+				+							+			+				
ЗПВ 06						+							+		+								+	+						
ППН 01			+								°	+		+		+						+					+			
ППН 02				+	+							+		+		+								+						
ППН 03	+	+										+	+	+		+			+	+	+		+							
ППН 04			+					+							+				+	+										
ППН 05				+	+							+			+		+							+						
ППН 06			+					+	+						+		+												+	
ППН 07			+			+										+				+	+							+		
ППН 08			+						+			+	+	+							+	+					+			
ППН 09		+				+						+		+						+	+	+		+						
ППН 10					+				+						+	+			+								+			
ППН 11			+	+					+			+			+			+		+		+				+				+
ППН 12		+		+		+			+						+	+			+					+	+					
ППН 13				+	+	+											+			+				+				+		



**Відповідними компонентами освітньої програми**

	ІР 01	ІР 02	ІР 03	ІР 04	ІР 05	ІР 06	ІР 07	ІР 08	ІР 09	ІР 10	ІР 11	ІР 12	ІР 13	ІР 14	ІР 15	ІР 16	ІР 17	ІР 18	ІР 19	ІР 20	ІР 21	ІР 22	
ЗПН 01	+										+	+		+				+					
ЗПН 02					+						+			+									
ЗПН 03												+		+		+							
ЗПН 04									+				+				+						
ЗПН 05								+			+								+				
ЗПН 06								+			+								+				
ЗПН 07								+				+	+						+				
ЗПН 08		+														+	+						
ЗПН 09							+			+												+	
ЗПН 10							+			+					+	+						+	
ЗПН 11					+	+	+					+											+
ЗПВ 01									+			+							+				+
ЗПВ 02	+							+								+						+	
ЗПВ 03								+			+	+					+						
ЗПВ 04		+								+						+			+				
ЗПВ 05								°	+	+									+		+		
ЗПВ 06					+			+								+							+
ППН 01	+	+							+		+											+	
ППН 02				+	+											+							
ППН 03	+					+	+				+	+							+				
ППН 04	+	+	+								+												
ППН 05				+	+																	+	
ППН 06				+	+																	+	
ППН 07	+				+							+			+								+
ППН 08	+												+							+	+	+	
ППН 09	+	+	+			+	+	+															
ППН 10						+							+	+							+		

ППН 12	+	+																				
ППН 13			+	+	+												+					
ППН 14	+					+	+		+		+	+		+							+	
ППН 15	+	+				+			+				+			+				+	+	
ППН 16						+			+		+				+							
ППН 17		+							+	+											+	
ППН 18	+	+				+			+	+												
ППН 19	+	+	+	+				+									+					
ППН 20						+	+		+	+		+										
ППН 21	+	+							+		+										+	+
ППН 22	+	+								+		+					+	+	+			
ППН 23				+			+	+			+		+					+	+	+	+	+
ППВ 01						+				+	+					+						
ППВ 02								+	+			+										+
ППВ 03	+	+								+		+										
ППВ 04	+							+		+												+
ППВ 05	+	+						+					+	+								
ППВ 06	+		+					+							+	+						+
ППВ 07										+		+	+	+	+							
ППВ 08	+							+		+		+						+			+	
ППВ 09	+							+				+					+				+	
ППВ 10	+							+				+				+		+				
ППВ 11	+	+			+					+			+						+			